

ZAPTEC Pro

USER MANUAL

MANUEL D'UTILISATION

BEDIENUNGSANLEITUNG

MANUALE D'USO

GEBRUIKERSHANDLEIDING



ZAPTEC

Congratulations on your purchase of a ZAPTEC Pro!

A Norwegian charging system. The system is compatible with all power grids and with all types of rechargeable vehicles.*

ZAPTEC Pro enables you to charge your vehicle safely, simply and efficiently. The charging station distributes the available charging current between a number of charging stations.

Use your ZAPTEC Pro with a charging pass or through the ZAPTEC app to approve users in the installation. This will provide you with an overview of your charging history via our cloud-based service (ZAPTEC Portal).

When you purchase ZAPTEC Pro, you have purchased a charging station which regularly receives software updates from our cloud-based service to ensure that your charger is always updated.

** Provided that the vehicle supports the type of power grid concerned.*

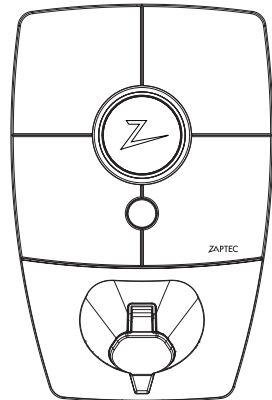

This user manual is intended for users of the charging station only. For information on how to configure and set up the charger, see our installation manual. You will find the latest version of this installation manual at zaptec.com/support.

The version number for this user manual is shown on the last page.

Table of Contents

Safety Instructions	5
Technical Specifications	6
ZAPTEC Pro	8
Status Indicators on the Charging Station	8
Cable type for ZAPTEC Pro	9
How to Start Charging	9
How to Start Charging with Authentication	9
How to Stop Charging	10
Connecting a Charging Pass to your User	10
How to Monitor the Charging Station (ZAPTEC Portal)	10
Adding Users to the Installation	10
Locking the Charging Cable for the Charging Stations	11
Set Lighting Strength for the Status Indicator	11
Reading Error Codes	11
Troubleshooting	12
Checking the Fuses in the Charging Station	14
Storage and Maintenance	14
Warranty	15
Support and Repairs	15



WARNING!

Before using or maintaining this product, it is important to read the following safety instructions. If you fail to follow and implement all the specified instructions and procedures, you will invalidate the warranty and Zaptec Charger AS will not be liable for any claims for compensation.

- ! Read these instructions carefully and examine the equipment to familiarise yourself with the product prior to use.
- ! This equipment may only be installed, repaired and maintained by qualified personnel. (NEK400)
- ! All applicable local, regional and national regulations must be followed when installing, repairing and maintaining this equipment.
- ! Do not use this product if it is damaged. See the section Support and Repairs for further information.
- ! Do not use an extension lead on the charging cable.
- ! Do not touch the plugs or insert foreign objects into them.
- ! Do not insert measuring pins, wires or anything else into the quick-release connector on the charging station. Contact your electrician for testing.

Technical Specifications

ZAPTEC Pro is an alternating current wall or column-mounted charging station in accordance with IEC 61851-1, EVSE mode 3.

Dimensions and weight

H: 392 mm W: 258 mm D: 112 mm
Weight: approx. 5 kg (including backplate)

Installation circuit

Max. 63A serial fuse on installation circuit for charging stations.

Backplate connection box

Cable cross section 2.5–10 mm²
Cable diameter 10–20mm²

Installation network, Voltages

TN, IT and TT
230VAC ±10%
400VAC ±10%

Max. current and charging output

7.36kW* at 32A/1-phase
22kW* at 32A/3-phase (applicable to TN networks only)
5W at standby

Fuses

Built-in 3 x 40A fuses type C

Charging point

EC 62196-2 Type 2 Female with integrated self-closing cover



Fault protection

Built-in type B RCD
Calibration and a self-test are carried out before the start of every charging cycle. RCD can be automatically reset by disconnecting from the charging connector.

Integrated Power Meter

MID tested and calibrated (EN.50470).

Theft protection

The front cover of the ZAPTEC Pro can only be opened using a special tool. The charging cable can be locked permanently to the charging station.

Load balancing

Together with other ZAPTEC Pro charging stations, available power in the installation will be distributed automatically between the devices and phases.

Phase balancing

The charging station will dynamically select any single phase or 3-phase in a system with other ZAPTEC Pro charging stations, depending on the available power.

Communications interface and cloud connection/network

4G LTE-M1 (subscription required)
Wi-Fi 2.4 GHz, IEEE 802.11 b/g/n (channels 1-11)
Powerline (PLC) – HomePlug Green PHY®, 10 Mbit/s

Identification and configuration

Bluetooth Low Energy (BLE 4.1)
RFID/NFC reader – Mifare Classic, Type A
PLC for vehicle interface for future services as defined by ISO 15118

Standards and approvals

CE compliance in accordance with the Radio Equipment Directive
2014/53/EU and ROHS Directive 2011/65/EU, and compliance with IEC 61851-1 (TUV SÜD) and IEC 61851-22

Temperature range

–30°C to +50°C

Degree of protection

IP54, indoor and outdoor use
IK10 impact protection
UL94 5VB flammability rating
UV resistant

Electrical protection

Protection class II (4kV AC and 6kV impulse, insulation)
Overvoltage category III (4kV)

Integration services

Third-party integration alternatives (API, Webhooks)

OCPP 1.6J
Message subscription

* 32A is available but may be restricted by the condition of the vehicle's battery and temperature increases at the charging station.

EN

ZAPTEC Pro

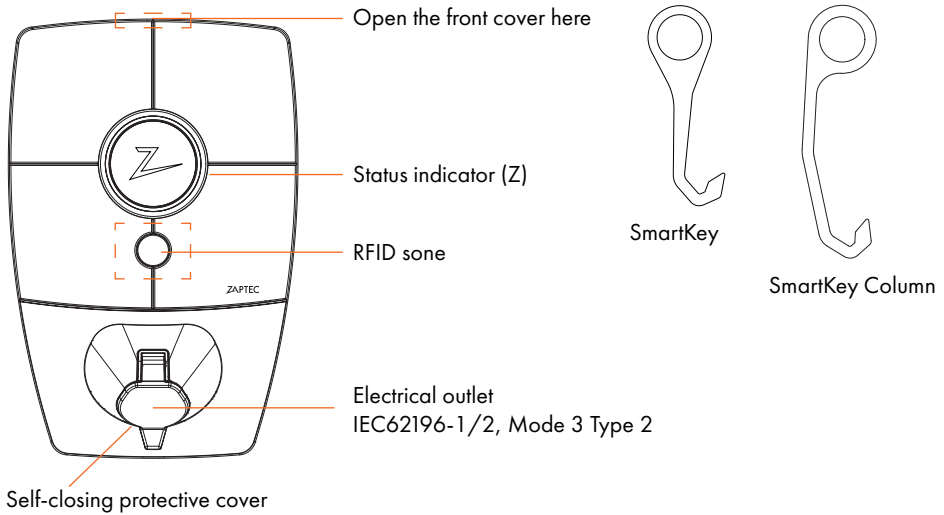

Status Indicators on the Charging Station

The status of the charging station is shown by the status indicator (Z) using the following colours:

Colour	Continuous	Flashing
GREEN	Clear Charging complete	Authentication OK
BLUE	Connected to a vehicle and ready to charge	Charging
RED	Error (see the Troubleshooting section for further details)	Authentication failed (see the Troubleshooting section for further details)
YELLOW		System starting up Awaiting authentication Awaiting ZAPTEC Portal Vehicle added to queue
PURPLE		Firmware updating

Cable



ZAPTEC Pro needs a Type 2 charging point in order for you to be able to charge

EN

How to Start Charging

1. Check that the status indicator (Z) is illuminated green.
2. Remove the protective cover to gain access to the electrical outlet.
3. Attach the charging connector to the ZAPTEC Pro.
4. Attach the charging connector to your vehicle.
5. The status indicator will flash blue once charging has started.



Charging current may vary depending on the capacity of the installation and the number of active charging stations.

How to Start Charging with Authentication

Charging with authentication requires you to have registered a user profile via ZAPTEC Portal and for your user profile to have had access granted to them (via ZAPTEC Portal) to the charging station/facility. The charging pass is linked to your user.

For details on how to set this up, see the section [Connecting a Charging Pass to Your User](#). The recommended authentication method is to use a charging pass.

Start charging with an authentication RFID tag/charging card:

1. Follow steps 1–4 in [How to Start Charging](#).
5. The status indicator (Z) will now flash yellow to indicate that it is awaiting authentication.
6. Hold the charging pass up to the RFID zone; see the illustration in the section [ZAPTEC Pro](#).
7. The status indicator will flash green once authentication is approved.
8. The status indicator will flash blue once charging has started.

If the status indicator is flashing red, see the [Troubleshooting](#) section for further details.

Start charging with authentication for automatic payment solution/operator

1. The user must be created/activated for the payment solution/operator concerned.
2. Follow the instructions from the applicable payment solution/operator for authentication and to start charging.

How to Stop Charging

1. To interrupt the charging process: Stop charging as recommended in your car's user manual.
2. Disconnect the charging connector from the vehicle.
3. Disconnect the charging connector from the charging station.
4. Place the protective cover over the charging point to limit exposure to dust and rain.

Connecting a Charging Pass to your User

ZAPTEC Pro supports the most commonly used charging passes (Mifare Classic). If you have a visually readable code, this can be added via ZAPTEC Portal or by scanning the charging pass using the charging station as described below. Your user profile must have access to the installation you wish to use. This must be done by admin/installation owner in ZAPTEC Portal.

1. Download the ZAPTEC app from App Store/Google Play.
2. Register as a user and log in to the ZAPTEC app.
3. Go to the menu, select user profile and add a new charging card. Then follow the instructions in the ZAPTEC app.

How to Monitor the Charging Station (ZAPTEC Portal)

You can log in via ZAPTEC Portal to see all your charging stations and all the charging stations that you are registered to use. If you are the owner of an installation, you can monitor all use, and you can use this information to share the electricity cost fairly. The installation or owner of the installation must add you as a user of the installation in order for you to be able to see the information. Log in or register as a new user at <https://portal.zaptec.com>

Adding Users to the Installation

The installation owner can add users of the system by going to 'access'. Here, new users can be added, invited or removed from the system. This assumes that authentication (user control) has been activated on the installation.

Locking the Charging Cable for the Charging Station

The charging cable can be locked permanently to the charging station. This feature is activated via the ZAPTEC app.

1. Log in to the ZAPTEC app (can be downloaded from App Store/Google Play).
2. Go to settings and select the desired charging station.
3. Enter the PIN code for the charging station concerned and activate Lock cable for this charging station.

This function is currently only available in the Android version of the ZAPTEC app.

Set Lighting Strength for the Status Indicator

- Log in to the ZAPTEC app.
- Click on the cog in the top right hand corner of the app home page.
- Select the charging station that you wish to amend the settings for.
- Enter the PIN code for the charging station
- The lighting strength can be adjusted by using the slider under 'Lighting strength for status indicator'.

Reading Error Codes

- Log in to the ZAPTEC app.
- Click on the cog in the top right hand corner of the app home page.
- Select the charging station that you want to view the error code for.
- Once the app has connected to the charging station, a red field will be displayed when the charger has active error codes. Click on this field to show the details of the active error codes.

Troubleshooting

Warnings/error messages are displayed in the ZAPTEC Portal /ZAPTEC App.

Problem	Solution
Cannot log on to the ZAPTEC Portal	Reset password by clicking on 'Forgotten Password'
Cannot create installation via the ZAPTEC Portal	Contact ZAPTEC Support to gain access to create installations.
Charging station is not online, 4G installation	<ul style="list-style-type: none"> • Make sure that the charging station is not covered by anything. • Test the coverage at the installation site using your own mobile. A mobile with a Telenor SIM has to be used for accurate measurement.
The charging station is not online, PLC installation	<ul style="list-style-type: none"> • Check the network setup on the router or modem. • Check that the internet is working by connecting the computer directly to the router or modem. • Not configured. • Check that the PLC module has been installed in accordance with the circuit diagram and on the same L1 and N as the charging station(s)
The charging station is not online, WiFi installation	<ul style="list-style-type: none"> • Check the network setup on the router or modem. • Check that the internet is working by connecting the computer directly to the router or modem. • Disconnect other devices which are connected to WiFi which can delay broadband speed • Check that the SSID and the password for the WiFi are correct. • Make sure 2.4 GHz is activated so that ZAPTEC Pro obtains a network connection. See Installation requirements, page 11. • Enter the SSID and password manually by selecting Other in the network list..
Charging does not start	Check that the user profile has access to charge on the charging station
No power being supplied to charging station	<ul style="list-style-type: none"> • Follow the instructions in the section 'Checking the Fuses in the Charging Station' • Check the main fuse in the installation

Colour	Meaning
NO LIGHT	Charging station has not been activated in the ZAPTEC Portal, no power from the power circuit, incorrect connection or product fault. Check the serial protection in the distribution cabinet.
PURPLE	Not updated during charging.
GREEN	<ul style="list-style-type: none"> • Check that the charging cable has been inserted into the charging station correctly. • Check that the vehicle has been configured to start charging immediately.
BLUE	<ul style="list-style-type: none"> • Communication is taking place between the charging station and the vehicle. • Check whether the vehicle is configured to start charging immediately.
RED	<p>Flashing red light</p> <ul style="list-style-type: none"> • Authentication failed – Check that the RFID tag/charging card is connected to your user profile. • Authentication failed – Check in the ZAPTEC Portal that your user has access to charge on the charging station and/or installation concerned. <p>Steady red light</p> <ul style="list-style-type: none"> • Disconnect the charging cable. If the status indicator illuminates green, you can connect the charging cable again. If charging does not start and the indicator illuminates red again, there may be a charging fault on the charging cable or vehicle. • If the status indicator lamp does not turn green after the charging cable has been disconnected, you must check the fuses as described in the chapter ‘Checking the fuses in the charging station’. • Authentication failed – Check that the RFID tag/charging card is connected to your user profile.

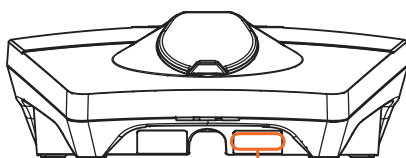

Serial number
e.g. ZPR123456

i If the charging station has been disconnected from the power network, it will take 2–3 minutes before the charging station starts up again.

Checking the Fuses in the Charging Station

1. Remove the front cover using the special tool (SmartKey) supplied with the charging station, and take off the front cover.
2. Check that the fuses in the fuse window have not tripped (they should all face upwards).
3. If any of the fuses have tripped, remove the fuse cover and flip the fuses up again. Fit the fuse cover as in step 2 and attach the front cover again.

* If the charging station is mounted on a ZAPTEC Column, use SmartKey Column (supplied with the charging column) to open the charging station.

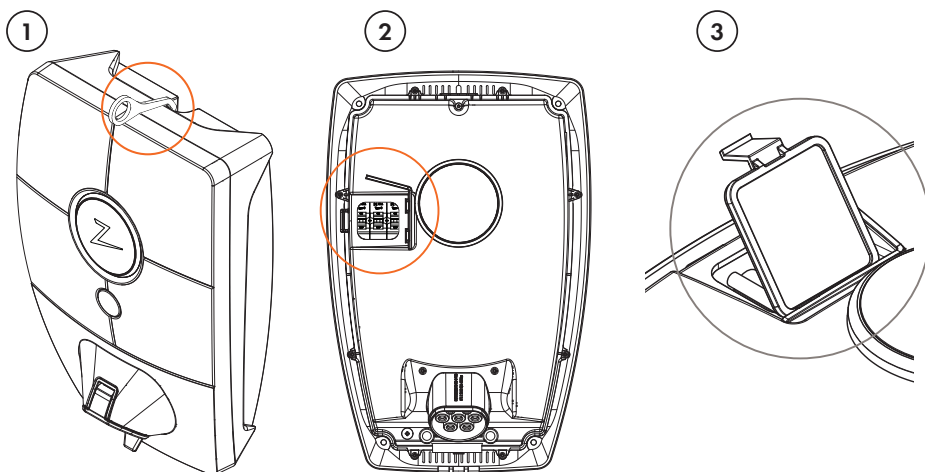

Storage and Maintenance

The product must be kept in a dry room with a stable temperature. The protective cover should always be on if the product is not in use.

The following periodic maintenance is recommended:

- Wipe down the charging station with a damp cloth.
- Check that the charging connector is free of all foreign materials.
- Check that the charging station has no external, physical damage.

In the case of publicly accessible installations, an annual inspection must be carried out by qualified personnel in accordance with Norwegian legislation and regulations. (Ref. NEK400)

Warranty

We guarantee that the device is free from material faults and complies with applicable consumer protection laws and regulations in the country in which the product was purchased or the consumer resides. Further information about your rights under consumer legislation are set out at zaptec.com/privacy.

Support and Repairs

If you discover an issue, please read the Troubleshooting section prior to contacting your distributor/installer.



Zaptec Charger AS collects data from the product via the network. More information on our privacy guidelines can be found at zaptec.com/privacy.

Nous vous remercions d'avoir fait l'acquisition d'un ZAPTEC Pro.

Un système de recharge norvégien. Ce système est compatible avec tous les réseaux électriques et avec tous les types de véhicules rechargeables.*

ZAPTEC Pro vous permet de recharger votre véhicule en toute sécurité, simplement et efficacement. La borne de recharge répartit le courant de charge disponible entre un certain nombre de bornes de recharge.

Utilisez votre ZAPTEC Pro avec une carte de recharge ou via notre application ZAPTEC pour autoriser les utilisateurs dans l'installation. Vous obtiendrez ainsi un aperçu de votre historique de facturation via notre service sur le cloud (portail ZAPTEC).

Lorsque vous faites l'acquisition de ZAPTEC Pro, vous achetez une borne de recharge qui reçoit régulièrement des mises à jour logicielles de notre service sur le cloud afin de vous garantir que votre borne de recharge est toujours à jour.

** À condition que le véhicule soit compatible avec le type de réseau électrique concerné.*

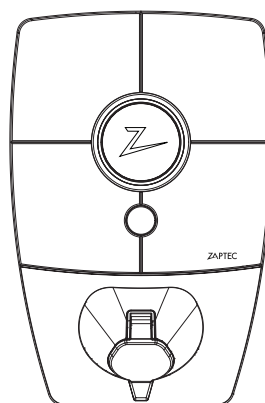

FR



Ce manuel d'utilisation est destiné exclusivement aux utilisateurs de la borne de recharge. Pour en savoir plus sur la procédure de configuration et d'installation de la borne de recharge, nous vous invitons à consulter notre manuel d'installation. La version la plus récente de ce manuel d'installation est disponible sur zaptec.com/support.

Le numéro de version de ce manuel d'utilisation est indiqué à la dernière page.

Table des matières

Consignes de sécurité	19
Caractéristiques techniques	20
ZAPTEC Pro	22
Indicateurs d'état sur la borne de recharge	22
Type de câble pour le ZAPTEC Pro	23
Comment démarrer la recharge	23
Comment démarrer la recharge avec l'authentification	23
Comment arrêter la recharge	24
Association d'une carte de recharge à votre profil d'utilisateur	24
Comment superviser la borne de recharge (Portail ZAPTEC)	24
Ajout d'utilisateurs à l'installation	25
Verrouillage du câble de recharge pour les bornes de recharge	25
Réglage de la luminosité de l'indicateur d'état	25
Lecture des codes d'erreur	25
Dépannage	26
Contrôle des fusibles dans la borne de recharge	28
Stockage et entretien	28
Garantie	29
Assistance et réparations	29



AVERTISSEMENT !

Avant d'utiliser ou de procéder à l'entretien de ce produit, il est impératif de prendre connaissance des consignes de sécurité suivantes. La non-observation et la non-mise en œuvre de toutes les prescriptions et procédures annule toute garantie et libère la société Zaptec Charger AS de toute responsabilité et de toute réclamation.

- ! Nous vous invitons à lire attentivement et dans leur intégralité ces instructions et à examiner l'équipement afin de vous familiariser avec ce produit avant de l'utiliser.
- ! L'installation, la réparation et l'entretien de cet équipement ne doivent être confiés qu'à un personnel qualifié.
- ! Toutes les réglementations locales, régionales et nationales applicables doivent être respectées pour l'installation, la réparation et l'entretien de cet équipement.
- ! N'utilisez pas ce produit s'il présente des dommages. Reportez-vous à la section Assistance et Réparations pour obtenir plus d'informations.
- ! Il ne faut pas utiliser de rallonge pour le câble de recharge.
- ! Ne touchez pas aux fiches et n'y introduisez pas d'objets étrangers.
- ! N'insérez pas de broches de mesure, de fils ou tout autre objet dans le raccord rapide de la borne de recharge. Veuillez contacter votre électricien pour effectuer les tests.

Caractéristiques techniques

ZAPTEC Pro est une borne de recharge murale ou sur colonne à courant alternatif, conforme à la norme CEI 61851-1, EVSE mode 3.

Dimensions et poids

H : 392 mm, L : 258 mm, P : 112 mm

Poids : environ 5 kg (plaque arrière comprise)

Installation / Circuit

Protection de la plaque arrière maximum 63 A. sur le circuit d'installation pour bornes de recharge.

Raccordement de la plaque arrière

Section de câble 2,5-10 mm²

Diamètre de câble 10-20 mm²

Réseau d'installation

TN, IT et TT

Tensions

230 VAC ±10 %

400 VAC ±10 %

Puissance de charge maximale

7,36 kW* à 32A monophasé

22 kW à 32A triphasé

5 W en stand-by

Protection contre les surcharges et les courts-circuits

Disjoncteur de protection de ligne 3 x 40 A type C intégré

Prise de charge



CEI 62196-2, type 2, femelle, avec obturateur autobloquant intégré. Prise de type 2 avec couvercle à fermeture automatique

Protection contre les défauts à la terre

Disjoncteur différentiel intégré (RCD) type B. Le calibrage et l'auto-test sont effectués avant chaque cycle de charge. Le disjoncteur différentiel est automatiquement réinitialisé lorsque le câble de charge est débranché.

Démarrage progressif

Limite le courant de démarrage au début de la recharge.

Compteur électronique intégré

MID testé et calibré.

Protection antivol

Le capot avant du ZAPTEC Pro ne peut être ouvert qu'avec un outil spécial. Le câble de recharge peut être verrouillé en permanence sur la borne de recharge.

Équilibre de phase

En fonction de la capacité de charge du véhicule (1, 2 ou 3 phases), l'équilibrage de phase garantit que les trois phases de la ligne d'alimentation commune sont chargées de manière optimale et symétrique.

Gestion de la charge

La gestion intelligente des bornes de recharge connectées garantit que la capacité disponible dans le bâtiment et pour l'infrastructure de recharge peut être utilisée de manière optimale et que l'installation n'est pas surchargée.

Interface de communication, connexion au réseau et au cloud

4G LTE-M1 (l'abonnement via NovaVolt peut être activé auprès d'un fournisseur fixe)**

WLAN 2,4 GHz, IEEE 802.11 b/g/n (canaux 1-11)

Courant porteur (CPL) - HomePlug Green PHY®, 10 Mbps

Identification et configuration

Bluetooth basse énergie (BLE 4.1)

Lecteur RFID/NFC

ISO 15118 (CPL pour les futurs services d'interface avec les véhicules)

Normes et approbations

Conformité à la directive CE sur l'équipement radio

Directive 2014/53/UE et ROHS 2011/65/UE, et conformément à CEI 61851-1 (TUV SÜD) et CEI 61851-22

Plage de température

-30°C à +50°C

Caractéristiques techniques

Classe de protection

IP54, intérieur et extérieur

IK 10, protection contre les chocs UL94 –

5VB, indice d'inflammabilité Résistance aux UV

Protection électrique

Classe de protection II (impulsions 4kV CA et

6kV, isolement)

Catégorie de surtension III (4 kV)

Services d'intégration

Options d'intégration de tiers (API, Webhooks)

OCP 1.6J

Abonnement messagerie

* 32 A est disponible, mais peut être limité par l'état de la batterie du véhicule et l'augmentation de température à la borne de recharge.

FR

ZAPTEC Pro

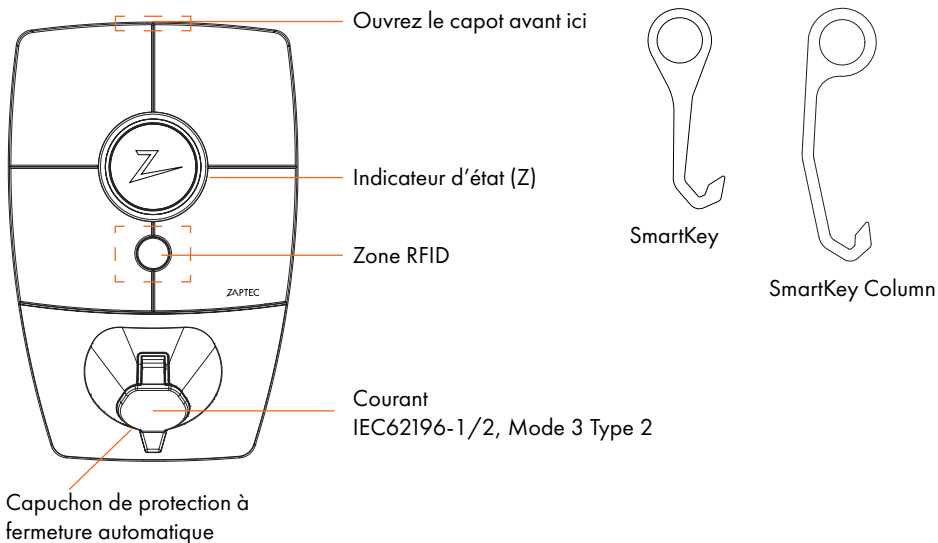

Indicateurs d'état sur la borne de recharge

L'état de la borne de recharge est indiqué par l'indicateur d'état (Z) au moyen des couleurs suivantes :

Couleur	Continu	Clignotant
VERT	Prêt Recharge terminée	Authentification OK
BLEU	Connecté à un véhicule et prêt à recharger	Recharge en cours
ROUGE	Erreur (pour en savoir plus, reportez-vous à la section Dépannage)	L'authentification a échoué (pour en savoir plus, reportez-vous à la section Dépannage)
JAUNE		Démarrage du système En attente d'authentification En attente du portail ZAPTEC Véhicule ajouté à la file d'attente
VIOLET		Mise à jour du firmware

Câble



ZAPTEC Pro requiert une prise de type 2 pour que vous puissiez effectuer la recharge.

Comment démarrer la recharge

1. Vérifiez que l'indicateur d'état (Z) est allumé de couleur verte.
2. Retirez le capuchon de protection pour accéder à la prise électrique.
3. Branchez la prise de recharge au ZAPTEC Pro.
4. Branchez la prise de recharge à votre véhicule.
5. L'indicateur d'état clignote en bleu une fois que la recharge a démarré.



Le courant de charge peut varier en fonction de la capacité de l'installation et du nombre de bornes de recharge actives.

Comment démarrer la recharge avec l'authentification

Pour effectuer la recharge avec authentification, il est nécessaire que vous ayez enregistré un profil d'utilisateur via le portail ZAPTEC et que votre profil d'utilisateur ait eu accès (via le portail ZAPTEC) à la borne/l'installation de recharge. La carte de recharge est associée à votre profil d'utilisateur.

Pour en savoir plus sur la manière de configurer cette fonction, reportez-vous à la section Association d'une carte de recharge à votre profil d'utilisateur. La méthode d'authentification recommandée consiste à utiliser une carte de recharge.

Démarrez la recharge avec un marqueur RFID/une carte de recharge d'authentification :

1. Suivez les étapes 1–4 dans Comment démarrer la recharge.
5. L'indicateur d'état (Z) clignote maintenant en jaune pour indiquer qu'il est en attente d'authentification.
6. Placez la carte de recharge dans la zone RFID ; reportez-vous à l'illustration de la section ZAPTEC Pro.
7. L'indicateur d'état clignote en vert une fois que l'authentification a été approuvée.
8. L'indicateur d'état clignote en bleu une fois que la recharge a démarré.

Si l'indicateur d'état clignote en rouge, reportez-vous à la section Dépannage pour en savoir plus.

Démarrer la recharge avec authentification pour la solution de paiement automatique ou de l'opérateur

1. L'utilisateur doit être créé/activé pour la solution de paiement ou de l'opérateur concerné.
2. Suivez les instructions de la solution de paiement ou de l'opérateur concerné pour procéder à l'authentification et commencer la recharge.

Comment arrêter la recharge

1. Pour interrompre le processus de recharge : Arrêtez la recharge conformément aux recommandations du manuel d'utilisation de votre voiture.
2. Débranchez la prise de recharge du véhicule.
3. Débranchez la prise de recharge de la borne de recharge.
4. Placez le capuchon de protection sur la prise de recharge pour limiter l'exposition à la poussière et à la pluie.

Association d'une carte de recharge à votre profil d'utilisateur

ZAPTEC Pro prend en charge les cartes de recharge les plus couramment utilisées (Mifare Classic). Si vous disposez d'un code lisible visuellement, celui-ci peut être ajouté via le portail ZAPTEC ou en scannant la carte de recharge à l'aide de la borne de recharge comme décrit ci-dessous. Votre profil d'utilisateur doit vous permettre d'accéder à l'installation que vous souhaitez utiliser. Ceci doit être fait par l'administrateur/le propriétaire de l'installation dans le portail ZAPTEC.

1. Téléchargez l'application ZAPTEC dans App Store/Google Play.
2. Enregistrez-vous en tant qu'utilisateur et connectez-vous à l'application ZAPTEC.
3. Allez dans le menu, sélectionnez le profil d'utilisateur, puis ajoutez une nouvelle carte de recharge. Suivez ensuite les instructions dans l'application ZAPTEC.

Comment superviser la borne de recharge (Portail ZAPTEC)

Vous pouvez vous connecter via le portail ZAPTEC pour consulter toutes vos bornes de recharge et toutes les bornes de recharge pour lesquelles vous êtes enregistré. Si vous êtes propriétaire d'une installation, vous pouvez superviser toutes les utilisations et utiliser ces informations pour répartir équitablement les coûts d'électricité. L'installation ou le propriétaire de l'installation doit vous ajouter comme utilisateur de l'installation afin que vous puissiez consulter ces informations.

Connectez-vous ou inscrivez-vous en tant que nouvel utilisateur sur <https://portal.zaptec.com>

Ajout d'utilisateurs à l'installation

Le propriétaire de l'installation peut ajouter des utilisateurs au système dans la section 'accès'. On peut ici ajouter, inviter de nouveaux utilisateurs ou en retirer du système. Cela suppose que l'authentification (contrôle de l'utilisateur) a été activée sur l'installation.

Verrouillage du câble de recharge pour la borne de recharge

Il est possible de verrouiller en permanence le câble de recharge sur la borne de recharge. Cette fonctionnalité est activée via l'application ZAPTEC.

1. Connectez-vous à l'application ZAPTEC (peut être téléchargée sur App Store/Google Play).
2. Allez dans les paramètres et sélectionnez la borne de recharge souhaitée.
3. Saisissez le code PIN de la borne de recharge concernée, puis activez le verrouillage du câble pour cette borne de recharge.

Cette fonction n'est actuellement disponible que dans la version Android de l'application ZAPTEC.

Réglage de la luminosité de l'indicateur d'état

- Connectez-vous à l'application ZAPTEC.
- Cliquez sur le rouage dans le coin supérieur droit de la page d'accueil de l'application.
- Sélectionnez la borne de recharge dont vous souhaitez modifier les paramètres.
- Saisissez le code PIN de la borne de recharge
- On peut régler la luminosité à l'aide du curseur sous 'Luminosité de l'indicateur d'état'.

Lecture des codes d'erreur

- Connectez-vous à l'application ZAPTEC.
- Cliquez sur le rouage dans le coin supérieur droit de la page d'accueil de l'application.
- Sélectionnez la borne de recharge pour laquelle vous souhaitez afficher le code d'erreur.
- Une fois que l'application s'est connectée à la borne de recharge, un champ rouge s'affiche lorsque des codes d'erreur sont actifs sur la borne de recharge. Cliquez sur ce champ pour afficher les détails des codes d'erreur actifs.

Dépannage

Les avertissements/messages d'erreur sont affichés dans le portail ZAPTEC/l'application ZAPTEC.

Problème	Solution
Impossible de se connecter au portail ZAPTEC	Réinitialisez le mot de passe en cliquant sur 'Mot de passe oublié'
Impossible de créer l'installation via le portail ZAPTEC	Contactez l'assistance ZAPTEC pour accéder à la création d'installations.
La borne de recharge n'est pas connectée, installation 4G	<ul style="list-style-type: none">• Assurez-vous que la borne de recharge ne soit couverte par rien.• Testez la couverture sur le site d'installation à l'aide de votre propre téléphone mobile. Un téléphone mobile avec une carte SIM Telenor doit être utilisé pour une mesure précise.
La borne de recharge n'est pas connectée, installation PLC	<ul style="list-style-type: none">• Vérifiez la configuration du réseau sur le routeur ou le modem.• Vérifiez qu'Internet fonctionne en branchant l'ordinateur directement au routeur ou au modem.• Non configuré.• Vérifiez que le module PLC a été installé conformément au schéma électrique et sur les mêmes L1 et N que la ou les bornes de recharge
La borne de recharge n'est pas connectée, installation Wi-Fi	<ul style="list-style-type: none">• Vérifiez la configuration du réseau sur le routeur ou le modem.• Vérifiez qu'Internet fonctionne en branchant l'ordinateur directement au routeur ou au modem.• Déconnectez d'autres appareils connectés au Wi-Fi qui peuvent retarder la vitesse du haut débit.• Assurez-vous que la fréquence de 2,4 GHz est activée afin que ZAPTEC Pro obtienne une connexion réseau. Reportez-vous aux Conditions requises pour l'installation en page 11.• Entrez manuellement le SSID et le mot de passe en sélectionnant Autre dans la liste des réseaux.
La recharge ne démarre pas	Vérifiez que le profil d'utilisateur a accès à la recharge sur la borne de recharge.
Aucune puissance n'est transmise à la borne de recharge	<ul style="list-style-type: none">• Suivez les instructions de la section 'Contrôle des fusibles dans la borne de recharge'• Contrôle du fusible principal dans l'installation

Couleur	Signification
INDICATEUR ÉTEINT	La borne de recharge n'a pas été activée dans le portail ZAPTEC, aucune alimentation du circuit d'alimentation, connexion incorrecte ou produit défectueux. Vérifiez la protection série dans l'armoire de distribution.
VIOLET	Pas de mise à jour effectuée pendant la recharge.
VERT	<ul style="list-style-type: none"> Assurez-vous que le câble de recharge est correctement inséré dans la borne de recharge. Vérifiez que le véhicule est configuré pour autoriser un démarrage immédiat de la recharge.
BLEU	<ul style="list-style-type: none"> Communication en cours entre la borne de recharge et le véhicule. Vérifiez si le véhicule est configuré pour autoriser un démarrage immédiat de la recharge.
ROUGE	<p>Voyant rouge clignotant</p> <ul style="list-style-type: none"> Échec de l'authentification – Vérifiez que le marqueur RFID/la carte de recharge est associé(e) à votre profil d'utilisateur. Échec de l'authentification – Vérifiez dans le portail ZAPTEC que votre profil d'utilisateur a accès à la recharge sur la borne de recharge et/ou l'installation concernée. <p>Voyant rouge allumé</p> <ul style="list-style-type: none"> Débranchez le câble de recharge. Si l'indicateur d'état passe au vert, rebranchez le câble de recharge. Si la recharge ne démarre pas et que le voyant s'allume de nouveau rouge, cela peut signifier qu'il y a un défaut de charge sur le câble de recharge ou le véhicule. Si le voyant de l'indicateur d'état ne s'allume pas en vert après le débranchement du câble de recharge, vous devez contrôler les fusibles comme décrit dans le chapitre 'Contrôle des fusibles dans la borne de recharge'. Échec de l'authentification – Vérifiez que le marqueur RFID/la carte de recharge est associé(e) à votre profil d'utilisateur.

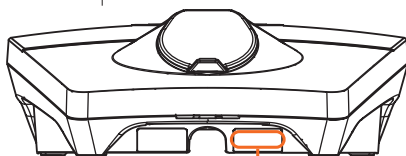

Numéro de série
par ex. ZPR123456



Si la borne de recharge a été déconnectée du réseau électrique, 2-3 minutes sont nécessaires avant qu'elle ne redémarre.

Contrôle des fusibles dans la borne de recharge

1. Retirez le capot avant à l'aide de l'outil spécial (SmartKey) fourni avec la borne de recharge.
2. Vérifiez, dans la fenêtre des fusibles, que les fusibles ne se sont pas déclenchés (ils doivent tous être orientés vers le haut).
3. Si l'un des fusibles s'est déclenché, retirez le couvercle des fusibles et réarmez le ou les fusibles. Placez le couvercle des fusibles comme décrit à l'étape 2 et remettez le capot avant en place.

* Si la borne de recharge est installée sur une colonne ZAPTEC, utilisez la SmartKey Column (fournie avec la colonne de recharge) pour ouvrir la borne de recharge.

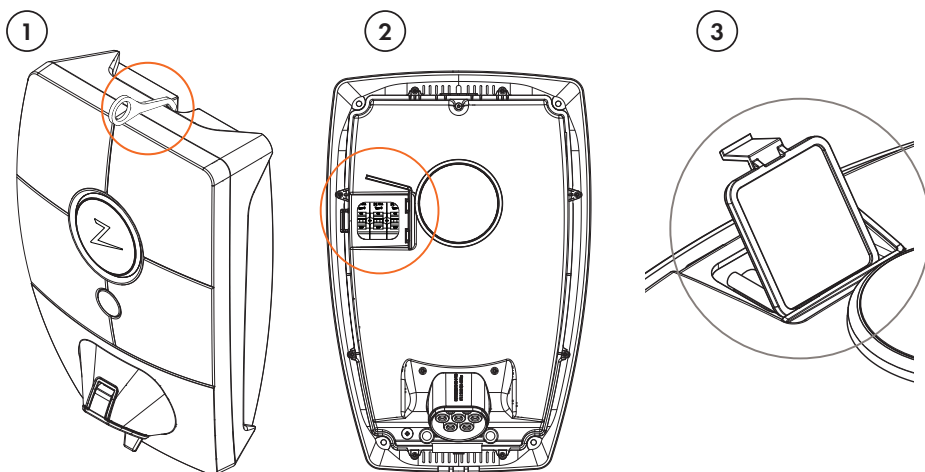

Stockage et entretien

Le produit doit être conservé dans un local sec et à température stable. Le capuchon de protection doit toujours être en place si le produit n'est pas utilisé.

L'entretien régulier suivant est recommandé :

- Essuyez la borne de recharge avec un chiffon humide.
- Assurez-vous que la prise de recharge est exempte d'objets étrangers.
- Vérifiez que la borne de recharge ne présente aucun dommage externe et physique.

Pour toutes les installations accessibles au public, une inspection annuelle effectuée par un personnel qualifié est requise, conformément à la législation et aux réglementations norvégiennes.

Garantie

Nous garantissons que cet équipement est exempt de défauts matériels et qu'il satisfait aux lois et réglementations en vigueur relatives à la protection des consommateurs dans le pays d'acquisition du produit ou de résidence du consommateur. Des informations complémentaires sur vos droits en vertu de la législation sur la protection des consommateurs sont disponibles sur zaptec.com/privacy.

Assistance et réparations

Si vous rencontrez un problème avec votre installation, nous vous invitons à consulter au préalable la section Dépannage avant de contacter votre distributeur/installateur.



Zaptec Charger AS recueille des données sur le produit via le réseau. Des informations supplémentaires sur nos directives en termes de protection de la vie privée sont disponibles sur zaptec.com/privacy.

FR

Herzlichen Glückwunsch zum Kauf einer ZAPTEC Pro!

Ein norwegisches Ladesystem. Das System ist mit allen Stromnetzen und mit allen Arten von wiederaufladbaren Fahrzeugen kompatibel.*

Mit ZAPTEC Pro können Sie Ihr Fahrzeug sicher, einfach und effizient aufladen. Die Ladestation verteilt den verfügbaren Ladestrom an alle Ladestationen.

Nutzen Sie Ihre ZAPTEC Pro mit einem Ladepass oder über unsere ZAPTEC App, um Benutzer in der Installation zu genehmigen. Über unseren cloudbasierten Service (ZAPTEC Portal) erhalten Sie so einen Überblick über Ihre Ladehistorie.

Beim Kauf von ZAPTEC Pro haben Sie eine Ladestation erworben, die regelmässig Softwareupdates von unserem cloudbasierten Dienst erhält, um sicherzustellen, dass Ihr Ladegerät immer aktualisiert wird.

** Vorausgesetzt, das Fahrzeug unterstützt den betreffenden Stromnetztyp.*

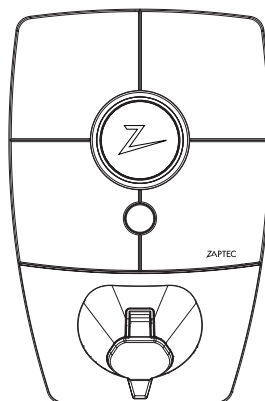

DE



Diese Bedienungsanleitung ist nur für Benutzer der Ladestation gedacht. Informationen zum Konfigurieren und Einrichten des Ladegeräts finden Sie in unserem Installationshandbuch. Die neueste Version dieses Installationshandbuchs finden Sie auf zaptec.com/support.

Die Versionsnummer für dieses Benutzerhandbuch steht auf der letzten Seite.

Inhaltsverzeichnis

Sicherheitshinweise	33
Technische Spezifikationen	34
ZAPTEC Pro	36
Statusanzeigen an der Ladestation	36
Kabeltyp für ZAPTEC Pro	37
Beginn des Ladevorgangs	37
Beginn des Ladevorgangs mit Authentifizierung	37
Stoppen des Ladevorgangs	38
Verbinden eines Ladepasses mit Ihrem Benutzer	38
Überwachung der Ladestation (ZAPTEC Portal)	38
Hinzufügen von Benutzern zur Installation	38
Verriegelung des Ladekabels für die Ladestationen	39
Festlegen der Beleuchtungsstärke für die Statusanzeige	39
Lesen von Fehlercodes	39
Fehlerbehebung	40
Überprüfen der Sicherungen in der Ladestation	42
Lagerung und Wartung	42
Garantie	43
Support und Reparaturen	43



WARNUNG!

Bevor Sie dieses Produkt verwenden oder warten, ist es wichtig, die folgenden Sicherheitshinweise zu lesen. Wenn Sie nicht alle spezifizierten Anweisungen und Verfahren befolgen und umsetzen, erlischt die Garantie und Zaptec Charger AS ist nicht haftbar für jegliche Schadensersatzansprüche.

- ! Lesen Sie diese Hinweise sorgfältig durch und prüfen Sie das Gerät, um sich vor der Verwendung mit dem Produkt vertraut zu machen.
- ! Dieses Gerät darf nur von qualifiziertem Personal installiert, repariert und gewartet werden.
- ! Bei der Installation, Reparatur und Wartung dieses Gerätes müssen alle geltenden lokalen, regionalen und nationalen Vorschriften eingehalten werden.
- ! Verwenden Sie dieses Produkt nicht, wenn es beschädigt ist. Weitere Informationen finden Sie im Abschnitt Support and Reparaturen.
- ! Verwenden Sie kein Verlängerungskabel für das Ladekabel.
- ! Berühren Sie die Stecker nicht und stecken Sie keine Fremdkörper hinein.
- ! Führen Sie keine Messstifte, Drähte oder andere Gegenstände in die Schnellverschlüsse der Ladestation ein. Wenden Sie sich zum Testen an Ihren Elektriker.

Technische Spezifikationen

ZAPTEC Pro ist eine Wand- oder Säulenladestation mit Wechselstrom nach IEC 61851-1, EVSE-Modus 3.

Abmessungen und Gewicht

H: 392 mm, B: 258 mm, T: 112 mm
Gewicht: ca. 5 kg (inklusive Rückplatte)

Installation / Stromkreis

Absicherung der Rückplatte mit maximal 63 A.

Anschlussrückplatte

Kabelquerschnitt 2,5-10 mm²
Kabeldurchmesser 10-20 mm²

Mögliche Netzform- und spannung

TN, IT und TT
230 VAC ±10 %
400 VAC ±10 %

Maximale Ladeleistung

7,36kW* bei 32A/1-phasig
22kW bei 32A/3-phasig
5W im Standbymodus

Überlast- und Kurzschlusschutz

Integrierter Leitungsschutzschalter 3 x 40 A Typ C

Ladebuchse



IEC 62196-2 Typ-2-Buchse mit selbstschliessender Abdeckung

Erdfehlerschutz

Integrierter FI-Schutzschalter (RCD) Typ B
Kalibrierung und Selbsttest werden vor Beginn jedes Ladezyklus durchgeführt. Der RCD wird automatisch zurückgesetzt, wenn das Ladekabel ausgesteckt wird.

Integriertes eMeter

MID-geprüft und kalibriert.

Diebstahlschutz

Die Frontabdeckung des ZAPTEC Pro lässt sich nur mit einem Spezialwerkzeug öffnen. Das Ladekabel kann mit der Ladestation dauerhaft verriegelt werden.

Phasenausgleich

Je nach Ladefähigkeit des Fahrzeugs (1-, 2- oder 3-phasig) sorgt der Phasenausgleich dafür, dass alle drei Phasen der gemeinsamen Zuleitung optimal symmetrisch belastet werden.

Lastmanagement

Das intelligente Management der vernetzten Ladestationen sorgt dafür, dass die im Gebäude und für die Ladeinfrastruktur zur Verfügung stehende Kapazität optimal genutzt werden kann und die Installation nicht überlastet wird.

Kommunikationsschnittstelle, Netzwerk und Cloud-Anbindung

4G LTE-M1 (Abo via NovaVolt mit fixem Provider aktivierbar)**
WLAN 2,4 GHz, IEEE 802,11 b/g/n (Kanäle 1-11)
Powerline (PLC) – HomePlug Green PHY®, 10 Mbit/s

Identifikation und Konfiguration

Bluetooth Low Energy (BLE 4.1)
RFID/NFC-Reader, ISO 15118 (PLC für zukünftige Dienstleistungen der Fahrzeugschnittstelle)

Normen und Zulassungen

CE-Konformität gemäss der Funkgeräterichtlinie 2014/53/EU und ROHS-Richtlinie 2011/65/EU sowie Einhaltung der IEC 61851-1 (TÜV SÜD) und der IEC 61851-22

Temperaturbereich

-30°C bis +50°C

Schutzart

Technische Spezifikationen

IP54, für den Innen- und Außenbereich.
IK10 Schlagschutz
UL94 - 5VB Brennbarkeitsklasse
UV-beständig

Elektrischer Schutz

Schutzklasse II (4kV AC und 6 kV
Stossspannung, Isolierung)
Überspannungskategorie III (4 kV)

Integrationsdienste

Optionen für die Anbindung an Drittsysteme
(API, Webhooks)
OCPP 1,6J
Message Subscription

* 32A ist verfügbar, kann aber durch
den Zustand der Fahrzeugbatterie und
Temperaturerhöhungen an der Ladestation
eingeschränkt sein.

ZAPTEC Pro

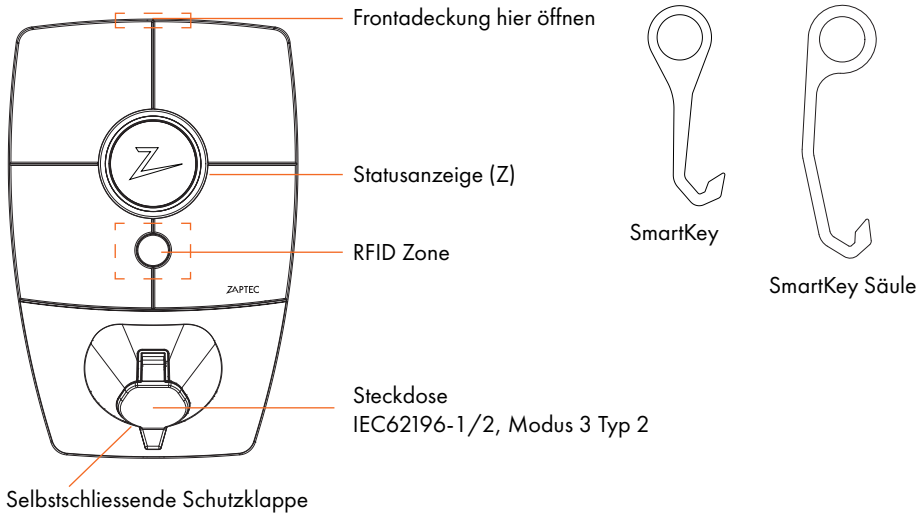

Statusanzeigen an der Ladestation

Der Status der Ladestation wird durch die Statusanzeige (Z) in den folgenden Farben angezeigt:

Farbe	Durchgehend	Blinkt
GRÜN	Bereit Ladevorgang abgeschlossen	Authentifizierung OK
BLAU	Mit einem Fahrzeug verbunden und bereit zum Laden	Laden
ROT	Fehler (weitere Informationen finden Sie im Abschnitt Fehlerbehebung)	Authentifizierung fehlgeschlagen (weitere Informationen finden Sie im Abschnitt Fehlerbe- hebung)
GELB		Inbetriebnahme des Systems Warten auf Authentifizierung Warten auf ZAPTEC Portal Fahrzeug zur Warteschlange hinzugefügt
LILA		Aktualisierung der Firmware

Kabel



ZAPTEC Pro benötigt eine Ladebuchse vom Typ 2, damit Sie aufladen können.

Beginn des Ladevorgangs

1. Überprüfen, ob die Statusanzeige (Z) grün leuchtet.
2. Schutzkappe abnehmen, um Zugang zur Ladebuchse zu erhalten.
3. Ladestecker in den ZAPTEC Pro einstecken.
4. Ladestecker in Ihr Fahrzeug einstecken.
5. Die Statusanzeige blinkt blau, sobald der Ladevorgang begonnen hat.



Der Ladestrom ist abhängig von der Kapazität Ihrer Installation und der Anzahl der aktiven Ladestationen.

Beginn des Ladevorgangs mit Authentifizierung

Für das Laden mit Authentifizierung müssen Sie ein Benutzerprofil über das ZAPTEC Portal registriert haben und Ihr Benutzerprofil (über das ZAPTEC Portal) muss Zugang zur Ladestation / Einrichtung erhalten haben. Der Ladepass ist mit Ihrem Benutzer verknüpft.

Weitere Informationen zum Einrichten finden Sie im Abschnitt *Verbinden eines Ladepasses mit Ihrem Benutzer*. Die empfohlene Authentifizierungsmethode ist die Verwendung eines Ladepasses.

Starten Sie das Laden mit einer Tag- / Ladekarte mit Authentifizierung:

1. Befolgen Sie die Schritte 1–4 in *Beginn des Ladevorgangs*.
5. Die Statusanzeige (Z) blinkt nun gelb, um anzuzeigen, dass sie auf die Authentifizierung wartet.
6. Halten Sie den Ladepass an die RFID-Zone; siehe Abbildung im Abschnitt ZAPTEC Pro.
7. Die Statusanzeige blinkt grün, sobald die Authentifizierung genehmigt wurde.
8. Die Statusanzeige blinkt blau, sobald der Ladevorgang begonnen hat.

Wenn die Statusanzeige rot blinkt, finden Sie weitere Informationen im Abschnitt Fehlerbehebung.

Starten des Ladevorgangs mit Authentifizierung über automatischen Zahlungsdienstleister / Ladenetzbetreiber

1. Der Benutzer muss angelegt und für den entsprechenden Zahlungsdienstleister / Ladenetzbetreiber aktiviert werden.
2. Befolgen Sie die Anweisungen des entsprechenden Zahlungsdienstleisters / Ladenetzbetreibers zur Authentifizierung und zum Beginn des Ladevorgangs.

Stoppen des Ladevorgangs

1. Unterbrechung des Ladevorgangs: Den Ladevorgang gemäss den Empfehlungen im Benutzerhandbuch des Fahrzeugs anhalten.
2. Den Ladestecker vom Fahrzeug trennen.
3. Den Ladestecker von der Ladestation trennen.
4. Die Schutzklappe auf der Ladebuchse anbringen, um diese vor Staub und Regen zu schützen.

Verbinden eines Ladepasses mit Ihrem Benutzer

ZAPTEC Pro unterstützt die am häufigsten verwendeten Ladepässe (Mifare Classic). Wenn Sie einen optisch lesbaren Code haben, kann dieser über das ZAPTEC Portal oder durch Scannen des Ladepasses über die Ladestation wie unten beschrieben hinzugefügt werden. Ihr Benutzerprofil muss Zugriff auf die Installation haben, die Sie verwenden möchten. Dies muss vom Administrator / Inhaber der Installation im ZAPTEC Portal erfolgen.

1. ZAPTEC App aus dem App Store / Google Play herunterladen.
2. Sich als Benutzer registrieren und in die ZAPTEC App einloggen.
3. Zum Menü gehen, Benutzerprofil auswählen und eine neue Ladekarte hinzufügen. Die Anweisungen in der ZAPTEC App befolgen.

Überwachung der Ladestation (ZAPTEC Portal)

Sie können sich über das ZAPTEC Portal einloggen, um eine Übersicht über all Ihre Ladevorgänge und Ladestationen zu erhalten, für die Sie registriert sind. Wenn Sie Inhaber einer Installation sind, können Sie die gesamte Nutzung überwachen und diese Informationen zur fairen Aufteilung von Stromkosten verwenden. Die Installation oder der Inhaber der Installation muss Sie als Benutzer der Installation hinzufügen, damit Sie die Informationen sehen können.

Melden Sie sich an oder registrieren Sie sich als neuer Benutzer unter <https://portal.zaptec.com>

Hinzufügen von Benutzern zur Installation

Der Inhaber der Installation kann unter ‚Berechtigungen‘ Benutzer zum System hinzufügen. Hier können neue Benutzer hinzugefügt, eingeladen oder aus dem System entfernt werden. Dies setzt voraus, dass die Authentifizierung (Benutzersteuerung) bei der Installation aktiviert wurde.

Verriegelung des Ladekabels an der Ladestation

Das Ladekabel kann dauerhaft an der Ladestation verriegelt werden. Diese Funktion wird über die ZAPTEC App aktiviert.

1. In der ZAPTEC App einloggen (kann im App Store / Google Play heruntergeladen werden).
2. Zu den Einstellungen gehen und die gewünschte Ladestation auswählen.
3. Den PIN-Code der entsprechenden Ladestation eingeben, Kabel verriegeln und für diese Ladestation aktivieren.

Diese Funktion ist derzeit nur in der Android-Version der ZAPTEC App verfügbar.

Festlegen der Beleuchtungsstärke für die Statusanzeige

- In die ZAPTEC App einloggen.
- Das Zahnrad oben rechts auf der Startseite der App anklicken.
- Die Ladestation auswählen, für die Sie die Einstellungen ändern möchten.
- Den PIN-Code für die Ladestation eingeben.
- Die Lichtstärke kann mit dem Schieberegler unter ‚Lichtstärke für Statusanzeige‘ eingestellt werden.

Lesen von Fehlercodes

- In die ZAPTEC App einloggen.
- Das Zahnrad oben rechts auf der Startseite der App anklicken.
- Die Ladestation auswählen, für die Sie den Fehlercode anzeigen möchten.
- Sobald die App mit der Ladestation verbunden ist, wird ein rotes Feld angezeigt, wenn das Ladegerät aktive Fehlercodes hat. Klicken Sie auf dieses Feld, um die Details der aktiven Fehlercodes anzuzeigen.

Fehlerbehebung

Warnungen / Fehlermeldungen im ZAPTEC Portal / ZAPTEC App.

Problem	Lösung
Anmeldung im ZAPTEC Portal nicht möglich	Passwort durch Klick auf ‚Passwort vergessen‘ zurücksetzen.
Installation kann nicht über das ZAPTEC Portal erstellt werden	ZAPTEC Support kontaktieren, um Zugang zum Erstellen von Installationen zu erhalten.
Die Ladestation ist nicht online, 4G-Installation	<ul style="list-style-type: none">• Stellen Sie sicher, dass die Ladestation durch nichts verdeckt ist.• Testen Sie mit Ihrem eigenen Mobiltelefon, ob am Aufstellungsort ausreichend Netzempfang vorhanden ist. Zur genauen Messung muss ein Mobiltelefon mit Telenor SIM verwendet werden.
Die Ladestation ist nicht online, SPS-Installation	<ul style="list-style-type: none">• Netzwerkeinrichtung auf dem Router oder Modem überprüfen.• Überprüfen, ob das Internet funktioniert, indem der Computer direkt mit dem Router oder Modem verbunden wird.• Nicht konfiguriert• Überprüfen, ob das SPS-Modul gemäss dem Schaltplan und auf demselben L1 und N wie die Ladestation(n) installiert wurde.
Die Ladestation ist nicht online, WLAN-Installation	<ul style="list-style-type: none">• Netzwerkeinrichtung auf dem Router oder Modem überprüfen.• Überprüfen, ob das Internet funktioniert, indem der Computer direkt mit dem Router oder Modem verbunden wird.• Andere Geräte trennen, .mit dem WLAN verbunden sind, die die Breitbandgeschwindigkeit verzögern können.• Überprüfen, ob die SSID und das Passwort für das WLAN korrekt sind.• Sicherstellen, dass 2,4 GHz aktiviert ist, damit ZAPTEC Pro eine Netzwerkverbindung erhält. Siehe Installationsanforderungen, Seite 11.• SSID und Passwort manuell eingeben, durch Auswahl von Sonstiges in der Netzwerkliste.
Ladevorgang beginnt nicht	Überprüfen, ob das Benutzerprofil Zugriff auf die Ladestation hat.
Ladestation wird nicht mit Strom versorgt	<ul style="list-style-type: none">• Anweisungen im Abschnitt ‚Überprüfen der Sicherungen in der Ladestation‘ befolgen• Hauptsicherung in der Installation überprüfen

Farbe	Bedeutung
KEIN LICHT	Ladestation wurde im ZAPTEC Portal nicht aktiviert, kein Strom aus dem Stromkreis, falscher Anschluss oder Produktfehler. Seriellen Schutz im Verteilerschrank überprüfen.
LILA	Während des Ladevorgangs nicht aktualisiert.
GRÜN	<ul style="list-style-type: none"> • Überprüfen, ob das Ladekabel korrekt in die Ladestation gesteckt wurde. • Überprüfen, ob das Fahrzeug so konfiguriert wurde, dass der Ladevorgang sofort beginnt.
BLAU	<ul style="list-style-type: none"> • Kommunikation findet zwischen der Ladestation und dem Fahrzeug statt. • Überprüfen, ob das Fahrzeug so konfiguriert ist, dass der Ladevorgang sofort beginnt.
ROT	<p>Blinkendes rotes Licht</p> <ul style="list-style-type: none"> • Authentifizierung fehlgeschlagen – Überprüfen, ob die RFID-Tag- / Ladekarte mit Ihrem Benutzerprofil verbunden ist. • Authentifizierung fehlgeschlagen – Im ZAPTEC-Portal überprüfen, ob Ihr Benutzer Zugriff auf die Ladestation und / oder die betreffende Installation hat. <p>Ständiges rotes Licht</p> <ul style="list-style-type: none"> • Ladekabel trennen. Wenn die Statusanzeige grün leuchtet, kann das Ladekabel wieder angeschlossen werden. Wenn das Laden nicht startet und die Anzeige wieder rot leuchtet, kann ein Ladefehler am Ladekabel oder Fahrzeug vorliegen. • Wenn die Statusanzeige nach dem Trennen des Ladekabels nicht grün wird, müssen die Sicherungen überprüft werden, wie im Kapitel ‚Überprüfen der Sicherungen in der Ladestation‘ beschrieben. • Authentifizierung fehlgeschlagen – Überprüfen, ob die RFID-Tag- / Ladekarte mit Ihrem Benutzerprofil verbunden ist.

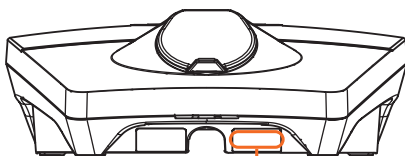

Seriennummer
z. B. ZPR123456



Wenn die Ladestation vom Stromnetz getrennt wurde, dauert es 2 bis 3 Minuten, bis diese wieder in Betrieb geht.

Überprüfen der Sicherungen in der Ladestation

1. Die Frontabdeckung mit dem mit der Ladestation mitgelieferten Spezialwerkzeug (SmartKey) lösen und abziehen.
2. Überprüfen, ob die Sicherungen im Sicherungsfenster ausgelöst haben (alle sollten nach oben gerichtet sein).
3. Sollte eine der Sicherungen ausgelöst haben, die Sicherungsabdeckung lösen und die Sicherungen wieder nach oben drücken. Die Sicherungsabdeckung wieder wie in Schritt 2 anbringen und die Frontabdeckung wieder andrücken.

* Wenn die Ladestation an einer ZAPTEC Säule montiert ist, verwenden Sie die SmartKey Säule (mit der Ladesäule geliefert), um die Ladestation zu öffnen.

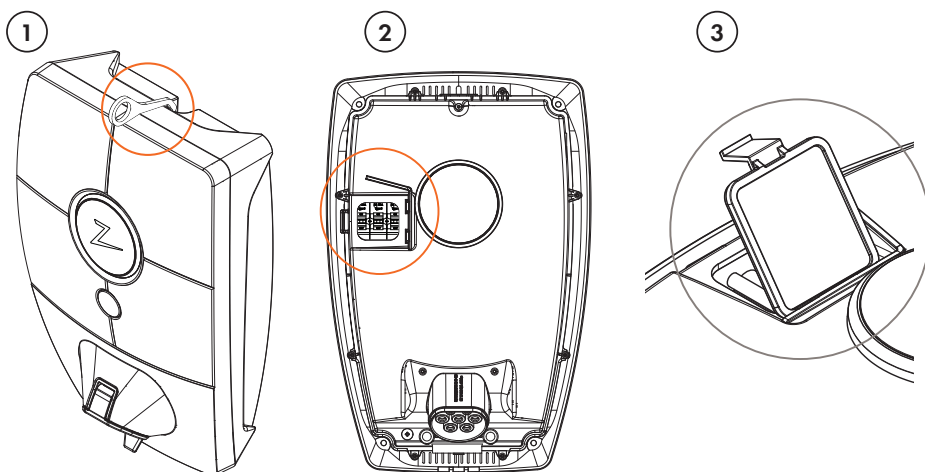

Lagerung und Wartung

Das Produkt muss in einem trockenen Raum mit einer stabilen Temperatur aufbewahrt werden. Die Schutzkappe sollte immer angebracht sein, wenn das Produkt nicht verwendet wird.

Folgende regelmässige Wartung wird empfohlen:

- Die Ladestation mit einem feuchten Tuch abwischen.
- Überprüfen, ob der Ladestecker frei von Fremdstoffen ist.
- Überprüfen, dass die Ladestation keine äusseren, physischen Schäden hat.

Bei öffentlich zugänglichen Installationen muss eine jährliche Inspektion durch qualifiziertes Personal gemäss den norwegischen Rechtsvorschriften und Verordnungen durchgeführt werden.

Garantie

Wir garantieren, dass das Gerät keine Materialfehler aufweist und den geltenden Verbraucherschutzgesetzen und -vorschriften in dem Land entspricht, in dem das Produkt gekauft wurde oder der Verbraucher seinen Wohnsitz hat. Weitere Informationen zu Ihren verbraucherrechtlichen Rechten finden Sie unter zaptec.com/privacy.

Support und Reparaturen

Wenn Sie ein Problem feststellen, lesen Sie bitte den Abschnitt Fehlerbehebung, bevor Sie sich an Ihren Händler / Installateur wenden.

DE



Zaptec Charger AS sammelt Daten aus dem Produkt über das Netzwerk. Weitere Informationen zu unseren Datenschutzrichtlinien finden Sie unter zaptec.com/privacy.

Congratulazioni per l'acquisto di ZAPTEC Pro.

Sistema norvegese di ricarica. Il sistema è compatibile con tutte le reti elettriche e con tutti i tipi di veicoli ricaricabili.*

ZAPTEC Pro offre un modo semplice, sicuro ed efficiente per ricaricare il proprio veicolo. Le stazioni di ricarica distribuiscono la corrente di ricarica disponibile tra più stazioni di ricarica.

ZAPTEC Pro può essere utilizzato con un pass di ricarica o tramite la nostra app ZAPTEC per autorizzare gli utenti. Ciò consente di ottenere una cronologia delle proprie ricariche attraverso il nostro servizio basato su cloud (portale ZAPTEC).

Con ZAPTEC Pro viene fornita anche una stazione di ricarica che riceve regolarmente gli aggiornamenti del software dal nostro servizio cloud, in modo da mantenere sempre aggiornato il caricabatterie.

** A condizione che il veicolo supporti il tipo di rete elettrica in uso.*

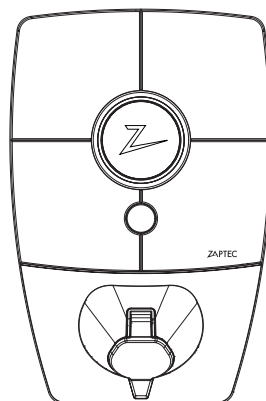

IT



Questo manuale d'uso è destinato esclusivamente agli utenti della stazione di ricarica. Per informazioni sulle modalità di configurazione del caricabatterie, consultare il nostro manuale di installazione. Per la versione più recente del manuale di installazione corrispondente, visitare il sito zaptec.com/support.

Il numero della versione di questo manuale d'uso è riportato nell'ultima pagina.

Indice dei contenuti

Istruzioni di sicurezza	47
Specifiche tecniche	48
ZAPTEC Pro	50
Indicatori di stato della stazione di ricarica	50
Tipo di cavo per ZAPTEC Pro	51
Avviamento della ricarica	51
Avviamento della ricarica con autenticazione	51
Interruzione della ricarica	52
Collegare la scheda RFID per l'autenticazione al sistema	52
Monitoraggio della stazione di ricarica (portale ZAPTEC)	52
Aggiunta di utenti all'installazione	53
Blocco del cavo di ricarica alla stazione di ricarica	53
Impostazione dell'intensità di illuminazione dell'indicatore di stato	53
Significato dei codici di errore	53
Risoluzione dei problemi	54
Controllo dei fusibili della stazione di ricarica	56
Stoccaggio e manutenzione	56
Garanzia	57
Assistenza e riparazioni	57



AVVERTENZA!

Prima di utilizzare o effettuare la manutenzione di questo prodotto, è importante leggere le seguenti istruzioni di sicurezza. Il mancato rispetto e la mancata esecuzione di tutte le istruzioni e procedure prescritte invalidano la garanzia ed esonerano Zaptec Charger AS da qualsiasi rivendicazione di responsabilità.

- ! Leggere attentamente le presenti istruzioni ed esaminare l'apparecchio per acquisire familiarità con il prodotto prima dell'uso.
- ! Il presente apparecchio deve essere installato, riparato e sottoposto a manutenzione solo ed esclusivamente da personale qualificato.
- ! È obbligatorio rispettare tutti i regolamenti locali, regionali e nazionali applicabili quando si effettuano interventi di installazione, riparazione o manutenzione sul presente apparecchio.
- ! Non azionare il prodotto se danneggiato. Per maggiori informazioni consultare il capitolo Assistenza e riparazioni.
- ! Non utilizzare cavi di prolunga con il cavo di ricarica.
- ! Non toccare i contatti delle spine né introdurre corpi estranei al loro interno.
- ! Non inserire perni di misurazione, fili o altri oggetti nel connettore a rapida estrazione della stazione di ricarica. Rivolgersi all'elettricista per una prova.

Specifiche tecniche

ZAPTEC Pro è una stazione di ricarica installabile a parete o a colonnina, funzionante in corrente alternata, conforme alla normativa IEC 61851-1, EVSE Mode 3.

Dimensioni e peso

A: 392 mm, L: 258 mm, P: 112 mm
Peso: circa 5 kg (inclusa la piastra posteriore)

Circuito di installazione

Fusibile collegato di max. 63 A sul circuito di installazione per le stazioni di ricarica.

Scatola di connessione (piastra posteriore)

Sezione del cavo 2,5-10 mm²
Diametro del cavo 10-20 mm²

Rete di installazione, tensioni

TN, IT e TT
230 V CA $\pm 10\%$
400 V CA $\pm 10\%$

Uscita ricarica e corrente max

7,36kW* a 32A/monofase
22kW* a 32A/trifase (applicabile solo alle reti TN)
5W consumo in standby

Fusibili

Fusibili integrati 3 x 40 A tipo C

Presa di ricarica

IEC 62196-2 tipo 2 femmina



Protezione di guasto a terra

Integrata RCD tipo B
Prima dell'inizio di ogni ciclo di ricarica vengono eseguite le operazioni di calibrazione e di auto-test. L'interruttore differenziale salvavita viene resettato automaticamente scollegando la spina di ricarica.

Avviamento graduale

Limita i picchi di corrente all'inizio della ricarica.

Misuratore di potenza integrato

MID testato e calibrato.

Protezione antifurto

Il coperchio anteriore di ZAPTEC Pro può essere aperto solo mediante un apposito utensile. Il cavo di ricarica può essere bloccato in modo permanente insieme alla stazione di ricarica.

Bilanciamento fase

La stazione di ricarica selezionerà in modo dinamico una monofase o trifase in un sistema con altre stazioni di ricarica ZAPTEC Pro, a seconda della potenza disponibile.

Bilanciamento carico

Insieme ad altre stazioni di ricarica ZAPTEC Pro, l'alimentazione disponibile nell'installazione sarà distribuita automaticamente tra i dispositivi e le fasi.

Interfaccia di comunicazione e collegamento al cloud/rete

4G LTE-M1 (abbonamento necessario)
Wi-Fi 2,4 GHz, IEEE 802.11 b/g/n (canali 1-11)
Powerline (PLC) – HomePlug Green PHY®, 10 Mbit/s

Identificazione e configurazione

Bluetooth Low Energy (BLE 4.1)
Lettore RFID/NFC – Mifare Classic, Tipo A

Normative e approvazioni

Conformità CE secondo la direttiva in materia di apparecchiature radio
Direttive 2014/53/UE e 2011/65/UE (ROHS) e conformità con IEC 61851-1 (TUV SÜD) e IEC 61851-22

Campo di temperatura

Da -30 °C a +50 °C

Grado di protezione

IP54, utilizzo in interni e in esterni.
Protezione dagli urti IK10
UL94 - classificazione dell'infiammabilità 5VB
Resistente ai raggi UV

Specifiche tecniche

Protezione elettrica

Classe di protezione II (4 kV CA e 6 kV impulsi, isolamento)

Categoria di sovratensione III (4 kV)

Servizi integrativi

Opzioni di integrazione per terzi (API, Webhooks)

OCPP 1.6J

Iscrizione a servizio di messaggistica

* opzione 32A disponibile, potrebbe però essere limitata dalle condizioni della batteria del veicolo e da aumenti di temperatura in corrispondenza della stazione di ricarica.

IT

ZAPTEC Pro

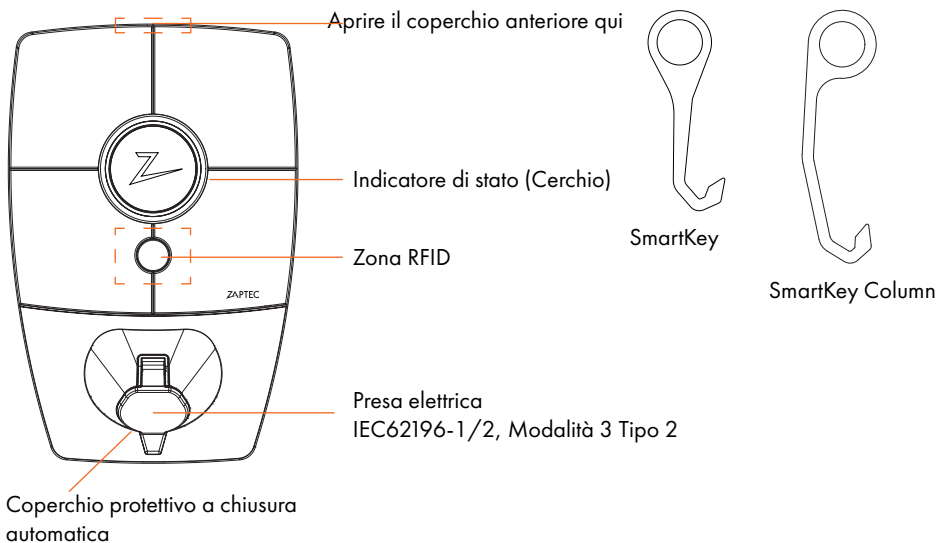

Indicatori di stato della stazione di ricarica

Lo stato della stazione di ricarica è indicato dall'apposito indicatore (Z) secondo i seguenti colori:

Colore	Luce fissa	Luce intermittente
VERDE	Pronto Ricarica completata	Autenticazione OK
BLU	Collegata a un veicolo e pronta per la ricarica	Ricarica in corso
ROSSO	Errore (vedere il capitolo Risoluzione dei problemi per ulteriori dettagli)	Autenticazione non riuscita (vedere il capitolo Risoluzione dei problemi per ulteriori dettagli)
GIALLO		Avviamento del sistema In attesa di autenticazione In attesa del portale ZAPTEC Veicolo aggiunto alla coda
VIOLA		Aggiornamento del firmware

Cavo



Per poter effettuare la ricarica, è necessario un cavo con spina di tipo 2 per poter essere collegato alla stazione ZAPTEC Pro dotata di una presa di tipo 2.

Avviamento della ricarica (senza autenticazione)

1. Verificare che l'indicatore di stato (Cerchio) si accenda in verde.
2. Rimuovere il coperchio protettivo per accedere alla presa elettrica.
3. Collegare il connettore di ricarica a ZAPTEC Pro.
4. Collegare il connettore di ricarica al veicolo.
5. Quando la ricarica iniziata, l'indicatore di stato lampeggia in blu.



La corrente di ricarica può variare a seconda della capacità dell'impianto e del numero di stazioni di ricarica attive.

Avviamento della ricarica con autenticazione

Per effettuare la ricarica con autenticazione è necessario registrare tramite il portale ZAPTEC un profilo utente con accesso consentito (tramite il portale ZAPTEC) alla stazione/installazione di ricarica. Il pass di ricarica è collegato all'utente.

Per maggiori informazioni su come configurarlo, consultare il capitolo Collegamento di un pass di ricarica all'utente. Il metodo di autenticazione consigliato consiste nell'utilizzo del pass di ricarica.

Avviare la ricarica con etichetta RFID/scheda di ricarica per l'autenticazione:

1. Seguire i passaggi 1-4 nel capitolo Avviamento della ricarica.
5. A questo punto l'indicatore di stato (Cerchio) lampeggia in giallo per indicare che è in attesa di autenticazione.
6. Mantenere il pass di ricarica sollevato vicino alla zona RFID; vedere l'illustrazione nel capitolo ZAPTEC Pro.
7. Una volta approvata l'autenticazione, l'indicatore di stato lampeggia in verde.
8. Quando la ricarica iniziata, l'indicatore di stato lampeggia in blu.

Se l'indicatore di stato lampeggia in rosso, consultare il capitolo Risoluzione dei problemi per ulteriori indicazioni.

Avviamento della ricarica con autenticazione per la soluzione con pagamento automatico/operatore

1. Deve essere stato creato/attivato un utente per la soluzione di pagamento/operatore desiderati.
2. Per l'autenticazione e per iniziare la ricarica, seguire le istruzioni relative alla soluzione di pagamento/operatore prescelti.

Interruzione della ricarica

1. Per interrompere il processo di ricarica: Interrompere la ricarica come descritto nel manuale d'uso della propria vettura.
2. Scollegare il connettore di ricarica dal veicolo.
3. Scollegare il connettore di ricarica dalla stazione di ricarica.
4. Posizionare il coperchio protettivo sul punto di ricarica per limitare l'esposizione a polvere e pioggia.

Collegare la scheda RFID per l'autenticazione al sistema

Il modello ZAPTEC Pro supporta schede RFID più comunemente utilizzati (Mifare Classic). Se si dispone di un codice leggibile, questo può essere aggiunto attraverso il portale ZAPTEC o scansionando il pass di ricarica utilizzando la stazione di ricarica come descritto di seguito. Il profilo utente deve avere accesso all'installazione che si desidera utilizzare. Questa operazione deve essere eseguita dall'amministratore/proprietario dell'installazione dal portale ZAPTEC.

1. Scaricare l'app ZAPTEC da App Store/Google Play.
2. Registrarsi come utente e accedere all'app ZAPTEC.
3. Aprire il menu, selezionare il profilo utente e aggiungere una nuova carta di ricarica. Quindi seguire le istruzioni nell'app ZAPTEC.

Monitoraggio della stazione di ricarica (portale ZAPTEC)

È possibile accedere tramite il portale ZAPTEC per visualizzare le proprie stazioni di ricarica e tutte le stazioni di ricarica presso cui si è registrati come utenti. Il proprietario di un'installazione può monitorare tutti gli utilizzi e usare questa informazione per condividere equamente i costi dell'elettricità. Per poter visualizzare questa informazione è necessario essere aggiunti come utente dell'installazione dall'installazione stessa o dal suo proprietario.

Per accedere o registrarsi come nuovo utente collegarsi al sito <https://portal.zaptec.com>

Aggiunta di utenti all'installazione

Il proprietario dell'installazione può aggiungere utenti del sistema andando su 'accesso'. Qui è possibile aggiungere, invitare o rimuovere nuovi utenti dal sistema. A tal fine si presuppone nell'installazione sia stata attivata l'autenticazione (controllo utenti).

Blocco del cavo di ricarica alla stazione di ricarica

Il cavo di ricarica può essere bloccato in modo permanente alla stazione di ricarica. Questa funzione si attiva tramite l'app ZAPTEC o direttamente sul portale.

1. Accedere all'app ZAPTEC (scaricabile da App Store/Google Play).
2. Aprire le impostazioni e selezionare la stazione di ricarica desiderata.
3. Digitare il codice PIN della stazione di ricarica desiderata e attivare il blocco del cavo per questa stazione.

Questa funzione è attualmente disponibile solo nella versione Android dell'app ZAPTEC.

Impostazione dell'intensità di illuminazione dell'indicatore di stato

- Accedere all'app ZAPTEC.
- Fare clic sull'icona a forma di ingranaggio nell'angolo in alto a destra della home page dell'app.
- Selezionare la stazione di ricarica di cui si desidera modificare le impostazioni.
- Digitare il codice PIN della stazione di ricarica.
- L'intensità dell'illuminazione è regolabile per mezzo del cursore sotto 'Lighting strength for status indicator' (Intensità dell'illuminazione dell'indicatore di stato).

Significato dei codici di errore

- Accedere all'app ZAPTEC.
- Fare clic sull'icona a forma di ingranaggio nell'angolo in alto a destra della home page dell'app.
- Selezionare la stazione di ricarica di cui si desidera visualizzare il codice di errore.
- Dopo che l'app si è collegata alla stazione di ricarica, viene visualizzato un campo rosso quando il caricabatterie ha codici di errore attivi. Fare clic su questo campo per visualizzare i dettagli dei codici di errore attivi.

Risoluzione dei problemi

Gli avvisi/messaggi di errore vengono visualizzati nel portale ZAPTEC/app ZAPTEC.

Problema	Soluzione
Impossibile accedere al portale ZAPTEC.	Reimpostare la password facendo clic su 'Forgotten Password' (Password dimenticata).
Impossibile creare l'installazione tramite il portale ZAPTEC.	Contattare l'Assistenza ZAPTEC per ottenere l'accesso alla creazione di installazioni.
La stazione di ricarica non è online, installazione 4G.	<ul style="list-style-type: none">• Assicurarsi che la stazione di ricarica non sia coperta da nessun elemento.• Testare la copertura nel luogo di installazione utilizzando il proprio cellulare. Per una misurazione accurata, utilizzare un cellulare con SIM Telenor.
La stazione di ricarica non è online, installazione PLC.	<ul style="list-style-type: none">• Controllare la configurazione di rete sul router o sul modem.• Verificare il funzionamento di Internet collegando il computer direttamente al router o al modem.• Non configurato.• Verificare che il modulo PLC sia stato installato in conformità con lo schema del circuito e sugli stessi L1 e N delle stazioni di ricarica.
La stazione di ricarica non è online, installazione WiFi.	<ul style="list-style-type: none">• Controllare la configurazione di rete sul router o sul modem.• Verificare il funzionamento di Internet collegando il computer direttamente al router o al modem.• Scollegare eventuali altri dispositivi connessi al WiFi che possono ritardare la velocità della banda larga.• Verificare che l'SSID e la password del WiFi siano corretti.• Assicurarsi che l'opzione 2.4 GHz sia attivata in modo da ottenere la connessione di rete di ZAPTEC Pro. Vedere Requisiti di installazione, a pag. 11.• Immettere manualmente l'SSID e la password selezionando Other (Altro) nell'elenco di reti.
La ricarica non si avvia.	Verificare che il profilo utente abbia accesso alla carica sulla stazione di ricarica.
La stazione di ricarica non riceve alimentazione.	<ul style="list-style-type: none">• Seguire le istruzioni nel capitolo Controllo dei fusibili nella stazione di ricarica.• Controllare il fusibile principale dell'installazione.

Colore	Significato
NESSUNA LUCE	La stazione di ricarica non è stata attivata nel Portale ZAPTEC, nessuna alimentazione dal circuito di alimentazione, connessione errata o guasto del prodotto. Controllare la protezione seriale nell'armadio di distribuzione.
LIOLA	Non aggiornato durante la ricarica.
VERDE	<ul style="list-style-type: none"> • Verificare che il cavo di ricarica sia stato inserito correttamente nella stazione di ricarica. • Verificare che il veicolo sia stato configurato per avviare immediatamente la ricarica.
BLU	<ul style="list-style-type: none"> • È in corso la comunicazione tra la stazione di ricarica e il veicolo. • Verificare che il veicolo sia stato configurato per avviare immediatamente la ricarica.
ROSSO	<p>Luce rossa intermittente</p> <ul style="list-style-type: none"> • Autenticazione non riuscita: verificare che l'etichetta RFID/carta di ricarica sia collegata al profilo utente. • Autenticazione non riuscita: verificare nel portale ZAPTEC che l'utente sia abilitato alla ricarica presso la stazione e/o l'installazione in questione. <p>Luce rossa fissa</p> <ul style="list-style-type: none"> • Scollegare il cavo di ricarica. Se l'indicatore di stato si accende in verde, è possibile collegare di nuovo il cavo di ricarica. Se la ricarica non si avvia e l'indicatore si accende nuovamente in rosso, è possibile che vi sia un errore di ricarica da parte del cavo o del veicolo. • Se la spia dell'indicatore di stato non diventa verde dopo che il cavo di ricarica è stato scollegato, è necessario controllare i fusibili come descritto nel capitolo Controllo dei fusibili della stazione di ricarica. • Autenticazione non riuscita: verificare che l'etichetta RFID/carta di ricarica sia collegata al profilo utente.

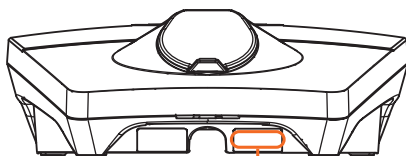

Numero di serie
per es. ZPR123456



Se la stazione di ricarica è stata scollegata dalla rete elettrica, saranno necessari 2-3 minuti prima che la stazione di ricarica si riavvii.

Controllo dei fusibili della stazione di ricarica

1. Rimuovere il coperchio anteriore utilizzando lo speciale utensile (SmartKey) in dotazione con la stazione di ricarica.
2. Verificare che i fusibili nella finestra dei fusibili non siano saltati (devono essere tutti rivolti verso l'alto).
3. In caso di fusibili saltati, rimuovere il coprifusibile e ruotare nuovamente i fusibili verso l'alto. Montare il coprifusibile come indicato nel passaggio 2 e applicare nuovamente il coperchio anteriore.

* Se la stazione di ricarica è montata su una colonnina ZAPTEC, utilizzare la Colonnina SmartKey (in dotazione con la colonnina di ricarica) per aprire la stazione di ricarica.

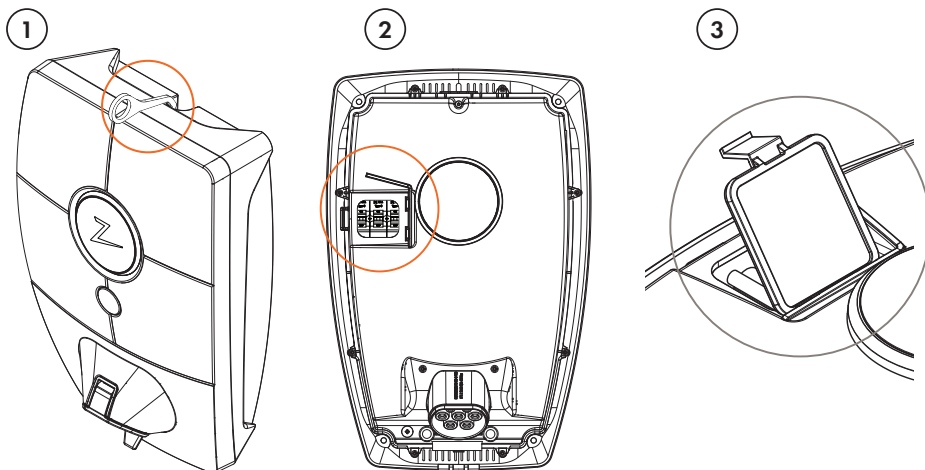

Stoccaggio e manutenzione

Il prodotto deve essere conservato in un locale asciutto a temperatura costante. Il coperchio protettivo deve essere sempre montato quando il prodotto non è in uso.

Si raccomandano i seguenti interventi di manutenzione periodica:

- Pulire la stazione di ricarica con un panno umido.
- Assicurarsi che la presa di tipo 2 non contenga corpi estranei.
- Assicurarsi che la stazione di ricarica non presenti danni fisici esterni.

Per le installazioni accessibili al pubblico, deve essere effettuata un'ispezione annuale da parte di personale qualificato in conformità con la legislazione e i regolamenti norvegesi.

Garanzia

Garantiamo che il presente dispositivo è esente da difetti di materiale e conforme alle normative e ai regolamenti in materia di tutela dei consumatori in vigore nel paese di acquisto o di residenza. Maggiori informazioni sui diritti concessi dalla legge sulla tutela del consumatore sono riportate all'indirizzo zaptec.com/privacy.

Assistenza e riparazioni

Qualora si dovessero riscontrare problemi, consultare il capitolo Risoluzione dei problemi prima di contattare il distributore/installatore.



Zaptec Charger AS raccoglie dati dal prodotto tramite la rete. Per maggiori informazioni sulle nostre linee guida sulla privacy consultare l'indirizzo zaptec.com/privacy.

Gefeliciteerd met uw aankoop van een ZAPTEC Pro!

Een Noors oplaadsysteem. Het systeem is compatibel met alle elektriciteitsnetten en met alle soorten oplaadbare voertuigen.*

De ZAPTEC Pro stelt u in staat om uw voertuig veilig, eenvoudig en efficiënt op te laden. Het laadstation verdeelt de beschikbare laadstroom over een aantal laadstations.

Gebruik uw ZAPTEC Pro met een laadpas of via onze ZAPTEC-app om gebruikers in de installatie goed te keuren. Dit geeft u een overzicht van uw laadgeschiedenis via onze cloudservice (ZAPTEC Portal).

Wanneer u een ZAPTEC Pro koopt, koopt u daarmee een laadstation dat regelmatig software-updates van onze cloudservice ontvangt, wat ervoor zorgt dat uw oplader up-to-date is.

** Op voorwaarde dat het voertuig het betreffende type elektriciteitsnet ondersteunt.*

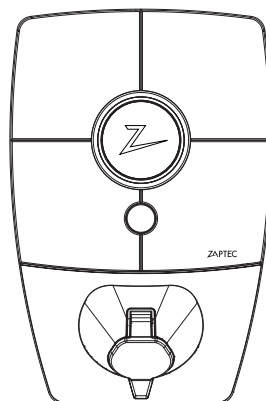

NL



Deze gebruikershandleiding is uitsluitend bedoeld voor gebruikers van het laadstation. Zie onze installatiehandleiding voor informatie over het configureren en instellen van de lader. De nieuwste versie van deze installatiehandleiding vindt u op zaptec.com/support.

Het versienummer voor deze gebruikershandleiding staat op de laatste pagina.

Inhoudsopgave

Veiligheidsvoorschriften	61
Technische specificaties	62
ZAPTEC Pro	64
Statusindicatoren op het laadstation	64
Kabeltype voor de ZAPTEC Pro	65
Hoe start u met opladen	65
Hoe laadt u op met authenticatie	65
Hoe stopt u met opladen	66
Een laadpas aansluiten op uw gebruiker	66
Hoe controleert u het laadstation (ZAPTEC Portal)	66
Gebruikers toevoegen aan de installatie	66
De laadkabel voor de laadstations vergrendelen	67
Lichtsterkte voor de statusindicator instellen	67
Foutcodes uitlezen	67
Probleemoplossing	68
De zekeringen in het laadstation controleren	70
Opslag en onderhoud	70
Garantie	71
Support en reparaties	71



WAARSCHUWING!

Lees onderstaande veiligheidsinstructies door alvorens dit product te gebruiken of te onderhouden. Als u niet alle gespecificeerde instructies en procedures volgt en uitvoert, vervalt de garantie en is Zaptec Charger AS niet langer aansprakelijk voor eventuele schadeclaims.

- ! Lees deze instructies zorgvuldig door en bestudeer de apparatuur om het product vóór gebruik te leren kennen.
- ! Deze apparatuur mag uitsluitend geïnstalleerd, gerepareerd en onderhouden worden door gekwalificeerd personeel. (NEK400)
- ! Alle toepasselijke lokale, regionale en nationale voorschriften moeten worden nagevolgd bij het installeren, repareren en onderhouden van deze apparatuur.
- ! Gebruik dit product niet als het beschadigd is. Zie de paragraaf Support en Reparaties voor meer informatie.
- ! Gebruik geen verlengsnoer met de laadkabel.
- ! Raak de stekkers niet aan en steek er geen vreemde voorwerpen in.
- ! Plaats geen meetpennen, draden of iets anders in de snelkoppeling op het laadstation. Neem voor testen contact op met uw elektriciens.

Technische specificaties

De ZAPTEC Pro is een oplaadstation voor wisselstroom met wand- of kolombevestiging in overeenstemming met IEC 61851-1, EVSE mode 3.

Afmetingen en gewicht

H: 392 mm, B: 258 mm, D: 112 mm
Gewicht: circa 5 kg (inclusief achterplaat)

Installatiecircuit

Aangesloten zekering van max. 63 A op installatiecircuit voor laadstations.

Aansluitkastje

Kabeldoorsnede 2,5-10 mm²
Kabeldiameter 10-20 mm²

Installatienetwerk, spanningen

TN, IT en TT
230 VAC ±10%
400 VAC ±10%

Max. stroom- en laadvermogen

7,36 kW* bij 32 A/1-fase
22 kW* bij 32 A/3-fasen (alleen van toepassing op TN-netwerken)
5 W op stand-by

Zekeringen

Ingebouwde 3 x 40 A zekeringen van type C

Oplaadaansluiting



IEC 62196-2 Type 2 vrouwelijk met geïntegreerde zelfvergrendelende sluiters

Aardlekbeveiliging

Ingebouwde RCD type B
Voorafgaand aan het begin van elke laadcyclus vinden er een kalibratie en zelftest plaats. De RCD wordt automatisch gereset door de laadstekker los te koppelen.

Zachte start

Beperkt de inschakelstroom bij het begin van het opladen.

Geïntegreerde vermogensmeter

MID-getest en gekalibreerd.

Diefstalbeveiliging

De voorkap van de ZAPTEC Pro kan uitsluitend worden geopend met een speciaal gereedschap. De oplaadkabel kan permanent worden vergrendeld aan het laadstation.

Fasebalancering

Het laadstation selecteert dynamisch elke enkele fase of 3 fases in een systeem met andere ZAPTEC Pro laadstations, afhankelijk van het beschikbare vermogen.

Belastingbalancering

Samen met andere ZAPTEC Pro laadstations wordt het beschikbare vermogen in de installatie automatisch tussen de apparaten en fases verdeeld.

Communicatie-interface en cloudverbinding/netwerk

4G LTE-M1 (abonnement vereist)
Wifi 2,4 GHz, IEEE 802,11 b/g/n (kanalen 1-11)
Powerline PLC – HomePlug Green PHY®, 10 Mbit/s

Identificatie en configuratie

Bluetooth Low Energy (BLE 4.1)
RFID/NFC-lezer – Mifare Classic, Type A

Normen en goedkeuringen

CE-naleving overeenkomstig de richtlijn voor radioapparatuur
2014/53/EU en ROHS Richtlijn 2011/65/EU en naleving van IEC 61851-1 (TUV SÜD) en IEC 61851-22

Temperatuurbereik

-30 °C tot +50 °C

Behuizingsklasse

IP54, binnen- en buitengebruik.
IK10 botsbeveiliging

Technische specificaties

UL94 - 5VB ontvlambaarheidsklasse
UV-bestendig

Elektrische bescherming

Beschermingsklasse II (4 kV AC en 6 kV impuls, isolatie)
Overspanningscategorie III (4 kV)

Integratiediensten

3e deel integratieopties (API, Webhooks)
OCPP 1.6J
Abonnement op berichten

*Er is 32 A beschikbaar, maar dit kan worden beperkt door de conditie van de batterij van het voertuig en temperatuurstijgingen bij het laadstation.

NL

ZAPTEC Pro

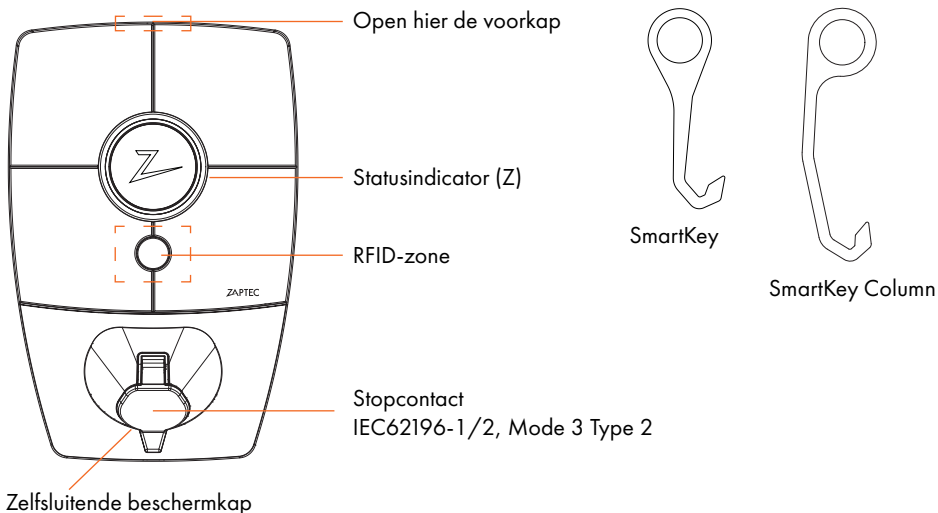

Statusindicatoren op het laadstation

De status van het laadstation wordt door de statusindicator (Z) weergegeven met behulp van de volgende kleuren:

Kleur	Onafgebroken	Knipperend
GROEN	Gereed Opladen voltooid	Authenticatie OK
BLAUW	Aangesloten op een voertuig en klaar om op te laden	Bezig met opladen
ROOD	Fout (zie de paragraaf Probleemoplossing voor meer informatie)	Authenticatie mislukt (zie de paragraaf Probleemoplossing voor meer informatie)
GEEL		Het systeem start op In afwachting van authenticatie In afwachting van ZAPTEC Portal Voertuig toegevoegd aan wachtrij
PAARS		Firmware wordt bijgewerkt

Kabel



De ZAPTEC Pro heeft een Type 2-laadpunt nodig om u te kunnen laten opladen

Hoe start u met opladen

1. Controleer of de statusindicator (Z) groen verlicht is.
2. Verwijder de beschermkap om toegang te krijgen tot het stopcontact.
3. Bevestig de laadkoppeling aan de ZAPTEC Pro.
4. Bevestig de laadkoppeling aan uw voertuig.
5. De statusindicator knippert blauw zodra het opladen is gestart.



De laadstroom kan variëren afhankelijk van de capaciteit van de installatie en het aantal actieve laadstations.

Hoe laadt u op met authenticatie

Opladen met authenticatie vereist dat u een gebruikersprofiel hebt geregistreerd via de ZAPTEC Portal en dat uw gebruikersprofiel (via de ZAPTEC Portal) toegang heeft tot het laadstation/de faciliteit. De laadpas is gekoppeld aan uw gebruiker.

Zie de paragraaf Een laadpas aansluiten op uw gebruiker voor meer informatie over het instellen hiervan. De aanbevolen authenticatiemethode is het gebruik van een laadpas.

Begin met opladen met een RFID-authenticatie-tag/laadkaart:

1. Volg stap 1-4 in Hoe start u met opladen.
5. De statusindicator (Z) knippert nu geel om aan te geven dat deze in afwachting is van authenticatie.
6. Hold ladebrikke inntil RFID-sone, se illustrasjon i avsnittet ZAPTEC Pro.
7. De statusindicator knippert groen zodra de authenticatie is goedgekeurd.
8. De statusindicator knippert blauw zodra het opladen is gestart.

Zie de paragraaf Probleemoplossing voor meer informatie als de statusindicator rood knippert.

Beginnen met opladen met authenticatie voor automatische betalingsoplossing/operator

1. De gebruiker moet worden aangemaakt/geactiveerd voor de betreffende betalingsoplossing/operator.
2. Volg de instructies van de toepasselijke betalingsoplossing/operator voor authenticatie en beginnen met opladen.

Hoe stopt u met opladen

1. Het laadproces onderbreken: Stop met opladen als aanbevolen in de gebruikershandleiding van uw auto.
2. Neem de laadkoppeling los van het voertuig.
3. Neem de laadkoppeling los van het laadstation.
4. Plaats de beschermkap over het laadpunt om de blootstelling aan stof en regen te beperken.

Een laadpas aansluiten op uw gebruiker

De ZAPTEC Pro ondersteunt de meest gebruikte laadpassen (Mifare Classic). Als u een visueel leesbare code hebt, kan deze worden toegevoegd via de ZAPTEC Portal of door de laadpas met behulp van het laadstation op de hieronder beschreven wijze te scannen. Uw gebruikersprofiel moet toegang hebben tot de installatie die u wilt gebruiken. Dit moet worden geregeld door de admin. / de eigenaar van de installatie in de ZAPTEC Portal.

1. Download de ZAPTEC-app in de App Store/Google Play.
2. Registreer u als gebruiker en log in op de ZAPTEC-app.
3. Ga naar het menu, selecteer het gebruikersprofiel en voeg een nieuwe laadkaart toe. Volg dan de instructies in de ZAPTEC-app.

Hoe controleert u het laadstation (ZAPTEC Portal)

U kunt inloggen via de ZAPTEC Portal om al uw laadstations en alle laadstations waar u voor gebruik bent geregistreerd te bekijken. Als u de eigenaar bent van een installatie, kunt u al het gebruik controleren en u kunt deze informatie gebruiken om de elektriciteitskosten eerlijk te delen. De installatie of de eigenaar van de installatie moet u als gebruiker van de installatie toevoegen opdat u de informatie kunt zien.

Log in of registreer u als nieuwe gebruiker op <https://portal.zaptec.com>

Gebruikers toevoegen aan de installatie

De eigenaar van de installatie kan gebruikers van het systeem toevoegen door naar 'toegang' te gaan. Hier kunnen nieuwe gebruikers worden toegevoegd, uitgenodigd of uit het systeem worden verwijderd. Dat veronderstelt dat authenticatie (gebruikersregeling) op de installatie is geactiveerd.

De laadkabel voor het laadstation vergrendelen

De laadkabel kan permanent aan het laadstation worden vergrendeld. Deze functie wordt geactiveerd via de ZAPTEC- app.

1. Log in op de ZAPTEC-app (te downloaden in de App Store/Google Play).
2. Ga naar instellingen en selecteer het gewenste laadstation.
3. Voer de pincode in voor het betreffende laadstation en activeer Kabel vergrendelen voor dit laadstation.

Deze functie is momenteel uitsluitend beschikbaar in de Android-versie van de ZAPTEC-app.

Lichtsterkte voor de statusindicator instellen

- Log in op de ZAPTEC-app.
- Klik op het tandwiel in de rechterbovenhoek van de startpagina van de app.
- Selecteer het laadstation waarvoor u de instellingen wilt wijzigen.
- Voer de pincode voor het laadstation in

De lichtsterkte kan worden aangepast met behulp van de schuifregelaar onder 'Lichtsterkte voor statusindicator'.

Foutcodes uitlezen

- Log in op de ZAPTEC-app.
- Klik op het tandwiel in de rechterbovenhoek van de startpagina van de app.
- Selecteer het laadstation waarvoor u de foutcode wilt weergeven.
- Zodra de app is aangesloten op het laadstation, verschijnt er een rood veld wanneer de lader actieve foutcodes heeft. Klik op dit veld om de details van de actieve foutcodes weer te geven.

Probleemoplossing

Waarschuwingen/foutmeldingen worden weergegeven in de ZAPTEC Portal /ZAPTEC-app.

Probleem	Oplossing
Inloggen op de ZAPTEC Portal is niet mogelijk	Reset het wachtwoord door op 'Wachtwoord vergeten' te klikken
Kan geen installatie aanmaken via de ZAPTEC Portal	Neem contact op met ZAPTEC Support om toegang te krijgen tot het aanmaken van installaties.
Laadstation is niet online, 4G-installatie	<ul style="list-style-type: none">• Zorg ervoor dat het laadstation nergens door wordt afgedekt.• Test de dekking op de installatiesite met uw eigen mobiel. Voor nauwkeurige meting moet een mobiel met een Telenor-simkaart worden gebruikt.
Het laadstation is niet online, PLC-installatie	<ul style="list-style-type: none">• Controleer de netwerkinstelling op de router of het modem.• Controleer of het internet werkt door de computer rechtstreeks aan te sluiten op de router of het modem.• Niet geconfigureerd.• Controleer of de PLC-module is geïnstalleerd in overeenstemming met het circuitdiagram, op dezelfde L1 en N als de (het) laadstation(s)
Het laadstation is niet online, WiFi-installatie	<ul style="list-style-type: none">• Controleer de netwerkinstelling op de router of het modem.• Controleer of het internet werkt door de computer rechtstreeks aan te sluiten op de router of het modem.• Ontkoppel andere apparaten die zijn verbonden met WiFi en die de breedbandsnelheid kunnen vertragen.• Controleer of de SSID en het wachtwoord voor de WiFi correct zijn.• Zorg ervoor dat 2,4 GHz is geactiveerd, zodat de ZAPTEC Pro een netwerkverbinding krijgt. Zie de Installatievereisten, pagina 11.• Voer de SSID en het wachtwoord handmatig in door Overige in de netwerklijst te selecteren.
Opladen start niet	Controleer of het gebruikersprofiel toegang heeft tot opladen op het laadstation
Het laadstation krijgt geen stroom	<ul style="list-style-type: none">• Volg de instructies in de paragraaf 'De zekeringen in het laadstation controleren'• Controleer de hoofdzekering in de installatie

Kleur	Betekenis
GEEN LICHT	Het laadstation is niet geactiveerd in de ZAPTEC Portal, geen stroom van het stroomcircuit, een onjuiste aansluiting of een productfout. Controleer de seriële bescherming in de verdeelkast
PAARS	Niet bijgewerkt tijdens het opladen.
GROEN	<ul style="list-style-type: none"> Controleer of de laadkabel juist in het laadstation is aangebracht. Controleer of het voertuig is geconfigureerd om onmiddellijk met opladen te kunnen beginnen.
BLAUW	<ul style="list-style-type: none"> Er vindt communicatie plaats tussen het laadstation en het voertuig. Controleer of het voertuig is geconfigureerd om onmiddellijk met opladen te kunnen beginnen.
ROOD	<p>Knipperend rood licht</p> <ul style="list-style-type: none"> Authenticatie is mislukt – controleer of de RFID-tag/laadkaart is verbonden met uw gebruikersprofiel. Authenticatie is mislukt – controleer in de ZAPTEC Portal of uw gebruiker toegang heeft tot opladen op het betreffende laadstation en/of de betreffende installatie. <p>Onafgebroken rood licht</p> <ul style="list-style-type: none"> Neem de laadkabel los. Als de statusindicator groen brandt, kunt u de laadkabel opnieuw aansluiten. Als het opladen niet start en de indicator opnieuw rood brandt, kan er een laadfout zitten in de laadkabel of het voertuig. Als het lampje van de statusindicator niet groen wordt nadat de laadkabel is losgenomen, moet u de zekeringen controleren als beschreven in het hoofdstuk 'De zekeringen in het laadstation controleren'. Authenticatie is mislukt – controleer of de RFID-tag/laadkaart is verbonden met uw gebruikersprofiel.

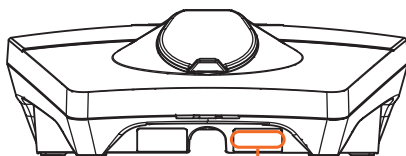

Serienummer
bijv. ZPR123456



Als het laadstation is losgekoppeld van het stroomnet, duurt het 2-3 minuten voordat het laadstation weer opstart.

De zekeringen in het laadstation controleren

1. Verwijder de voorkap met behulp van het speciale gereedschap (SmartKey) dat bij het laadstation wordt geleverd en neem de voorkap af.
2. Controleer of de zekeringen in het zekeringenpaneel niet zijn geactiveerd (ze moeten allemaal naar boven staan).
3. Als een van de zekeringen is geactiveerd, verwijder dan de zekeringkap en zet de zekeringen weer omhoog. Plaats de zekeringkap als in stap 2 en bevestig de voorkap weer.

* Als het laadstation op een ZAPTEC Column is gemonteerd, gebruikt u de SmartKey Column (meegeleverd met de laadkolom) om het laadstation te openen.

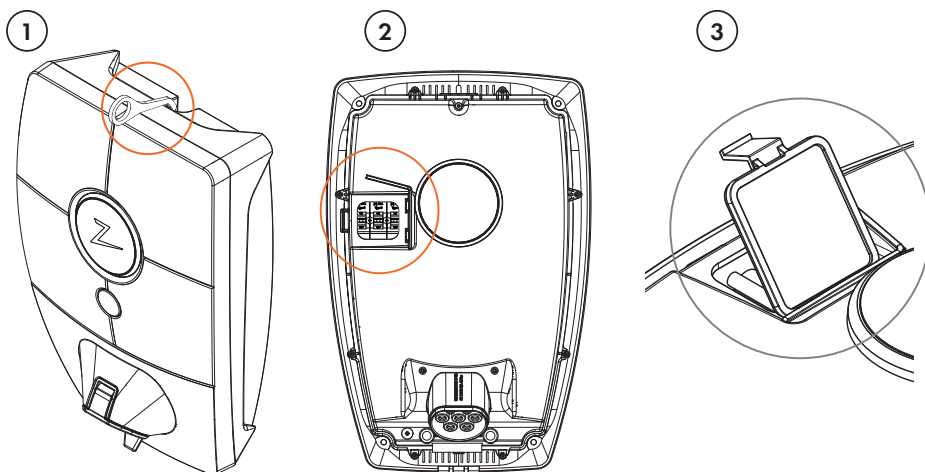

Opslag en onderhoud

Het product moet worden bewaard in een droge ruimte met een stabiele temperatuur. De beschermkap moet altijd geplaatst zijn als het product niet in gebruik is.

Het volgende periodieke onderhoud wordt aanbevolen:

- Neem het laadstation af met een vochtige doek.
- Controleer of de laadkoppeling vrij is van alle vreemde materialen.
- Controleer of het laadstation geen externe, fysieke schade heeft.

In het geval van publiekelijk toegankelijke installaties moet er overeenkomstig de Noorse wet- en regelgeving door gekwalificeerd personeel een jaarlijkse inspectie worden uitgevoerd. (Ref. NEK400)

Garantie

Wij garanderen dat het apparaat vrij is van materiële gebreken en voldoet aan de toepasselijke wet- en regelgeving voor consumentenbescherming in het land waar het product is gekocht of de consument woont. Meer informatie over uw rechten uit hoofde van de consumentenwetgeving vindt u op zaptec.com/privacy.

Support en reparaties

Als u een probleem ontdekt, lees dan de paragraaf Probleemoplossing voordat u contact opneemt met uw distributeur/installateur.



Zaptec Charger AS verzamelt via het netwerk gegevens van het product. Meer informatie over onze privacyrichtlijnen is te vinden op zaptec.com/privacy.

NL

ZAPTEC Charger

Zaptec Charger AS
Richard Johnsensgate 4
4021 Stavanger,
Norway



MADE IN NORWAY